



**WACKER
NEUSON**

0008927	103
02.2009	

**Reversible Plates
Reversierbare Platten
Planchas Reversibles
Plaques réversible**

DPU 7060SC

**Parts Book
Ersatzteile
Lista de Repuestos
Liste de Pièces de Rechange**

www.wackerneuson.com

A nameplate listing the Model Number, Item Number, Revision, and Serial Number is attached to each unit. Please record the information found on this plate so it will be available should the nameplate become lost or damaged. When ordering parts or requesting service information, you will always be asked to specify the model, item number, revision number, and serial number of the unit.

Ein Typenschild mit Typ, Artikelnummer, Version und Maschinen-Nummer ist an jedem Gerät angebracht. Die Daten von diesem Schild bitte notieren, damit sie auch bei Verlust oder Beschädigung des Schildes noch vorhanden sind. Der Typ, die Artikel-Nummer, die Versions- Nummer und die Maschinen-Nummer sind bei der Ersatzteilbestellung oder Nachfragen bezüglich Service-Informationen stets erforderlich.

Una placa de identificación con el modelo, número de referencia, nivel de revisión y número de serie ha sido añadida en cada máquina. Favor de anotar los datos en la placa en caso de que la placa de identificación sea destruida o perdida. En todos los pedidos para repuestos necesita siempre el modelo, el número de referencia, el nivel de revisión y el número de serie de la máquina en cuestión.

Une plaque signalétique mentionnant le modèle, le numéro de référence, le niveau de révision et le numéro de série est fixée sur chaque machine. Veuillez noter les informations relevées sur cette plaque de façon à ce qu'elles soient toujours disponibles si la plaque signalétique venait à être perdue ou endommagée. Lorsque vous commandez des pièces détachées ou vous sollicitez des informations après-vente, on vous demandera toujours de préciser le modèle, le numéro de référence, le niveau de révision et le numéro de série de la machine.

***My machine's numbers are / Die Nummern meines Gerätes sind /
Los números de mi máquina son / Les numéros de ma machine son :***



Part Numbers appearing in boldface type are recommended spare parts. This means that these parts are subject to wear under normal operating conditions and may require periodic service or replacement. It is recommended that these items be stocked to meet the expected service requirements of this model. Actual stocking quantities of these and other parts used in more extensive repairs will depend on the service practices of each customer.

Bei den in den Ersatzteillisten fettgedruckten Nummern handelt es sich um empfohlene Ersatzteile. Dies bedeutet, daß diese Teile bei normalen Anwendungsbedingungen natürlicher Abnutzung ausgesetzt sind und gelegentlich ersetzt oder überarbeitet werden müssen. Es wird geraten, diese Teile auf Lager bereit zu haben, um für Service-Arbeiten an diesem Gerät vorbereitet zu sein. Lagerbestände für diese und andere Teile, welche für ausgiebigere Reparaturarbeiten benötigt werden, können je nach Service-Gewohnheiten der einzelnen Kunden variieren.

Los números de partes en negritas en las Listas Ilustradas de Partes son los repuestos recomendados, ésto quiere decir que estas partes se desgastarán bajo circunstancias de funcionamiento normales y pueden requerir servicio periódico o su reemplazo. Se recomienda que el cliente mantenga un abastecimiento adecuado de estas partes para poder satisfacer la demanda requerida por el servicio a la máquina. La cantidad de repuestos que el cliente necesitará para reparaciones dependerá de la póliza de servicio de cada cliente.

Les numéros de pièces imprimés en caractères gras dans les Listes des Pièces Détachées de ce manuel sont les pièces détachées recommandées par la Wacker. Cela veut dire que ces pièces sont sujettes à usure dans des conditions de travail normales et peuvent nécessiter de l'entretien ou leur remplacement. Nous recommandons que vous disposez d'un stock de ces pièces pour pouvoir satisfaire la demande d'entretien de cette machine. Le client doit décider lui-même de la quantité exacte de pièces de rechange qu'il disposera dans ses stocks.

This machine may be covered by one or more of the following patents:
Dieses Gerät ist unter einem oder mehreren der folgenden Patente geschützt:
Puede ser que las patentes a continuación sean válidas para esta máquina:
Cette machine peut être protégée sous les brevets d'invention ci-dessous :

FRG PATENT-Nos.: 199 12 813.8-09, 100 31 617.4-25, 101 16 526.9-09,
102 26 920.3-25, 198 28 600.7-09, 198 28 601.5-09, 199 03 062,
297 01 737.3, G 94 18 184.5, 296 05 664.2, P 42 21 793.8-35,
198 44 462.1-32

OTHER FRG AND FOREIGN PATENTS PENDING

SGF2

Vibratory Plate cpl. Vibrationsplatte kpl. Plancha Vibradora cpl. Plaque Vibrante cpl.	8
Vibratory Plate cpl. Vibrationsplatte kpl. Plancha Vibradora cpl. Plaque Vibrante cpl.	12
Vibratory Plate cpl. Vibrationsplatte kpl. Plancha Vibradora cpl. Plaque Vibrante cpl.	14
Upper Mass cpl. Obermasse kpl. Masa Superior cpl. Massa Superieure cpl.	16
Upper Mass cpl. Obermasse kpl. Masa Superior cpl. Massa Superieure cpl.	18
Speed lever cpl. Gasverstellung kpl. Palanca de acelerador cpl. Commande de gaz cpl.	20
Housing cpl. Gehäuse kpl. Carcasa cpl. Carter cpl.	24
Console cpl. Konsole kpl. Consola cpl. Console cpl.	26
Protective hood Schutzhaube Cubierta de protección Capot de protection	28
Baseplate cpl. Untermasse kpl. Masa Inferior cpl. Masse Inferieure cpl.	30
Exciter cpl. Erreger kpl. Excitador cpl. Excitateur cpl.	32
Exciter cpl. Erreger kpl. Excitador cpl. Excitateur cpl.	36
Coupling cpl. Kupplung kpl. Embrague cpl. Embrayage cpl.	40
Centrifugal Clutch cpl. Fliehkraftkupplung kpl. Embrague centrifugo cpl. Embrayage centrifuge cpl.	42

Indice

Table des matières

Labels Aufkleber Calcomanias Autocollants	44
Engine Motor Motor Moteur	47
Crankcase cpl. Kurbelgehäuse kpl. Cárter cpl. Carter cpl.	48
Crankshaft cpl. Kurbelwelle kpl. Cigüeñal cpl. Vilebrequin cpl.	54
Cylinder Head cpl. Zylinderkopf kpl. Culata cpl. Culasse cpl.	56
Camshaft cpl. Steuerwelle kpl. Árbol de Levas cpl. Arbre à Cames cpl.	60
Adjusting Assy. cpl. Regulierung kpl. Regulador cpl. Regulateur cpl.	64
Fuel Tank cpl. Kraftstofftank kpl. Tanque de Combustible cpl. Réservoir de Carburant cpl.	68
Fuel pipe cpl. Kraftstoffleitung kpl. Pipa del combustible cpl. Pipe du combustible cpl.	70
Muffler cpl. Auspuff kpl. Escape cpl. Échappement cpl.	72
Air Filter-dry cpl. Trockenluftfilter kpl. Filtro de Aire Seco cpl. Filtre à Air Sec cpl.	74
Flywheel Schwungrad Volante Volant	76
Starter cpl. Starter kpl. Starter cpl. Starter cpl.	78
Starter cpl. Starter kpl. Starter cpl. Starter cpl.	80

Accessories Zubehör Accesorios Accessoires	83
Extension plate kit Anbauplatten-Satz Juego de placa de extensión Jeu de elargisseur	84

Vibratory Plate cpl.
Vibrationsplatte kpl.
Plancha Vibradora cpl.
Plaque Vibrante cpl.

DPU 7060SC

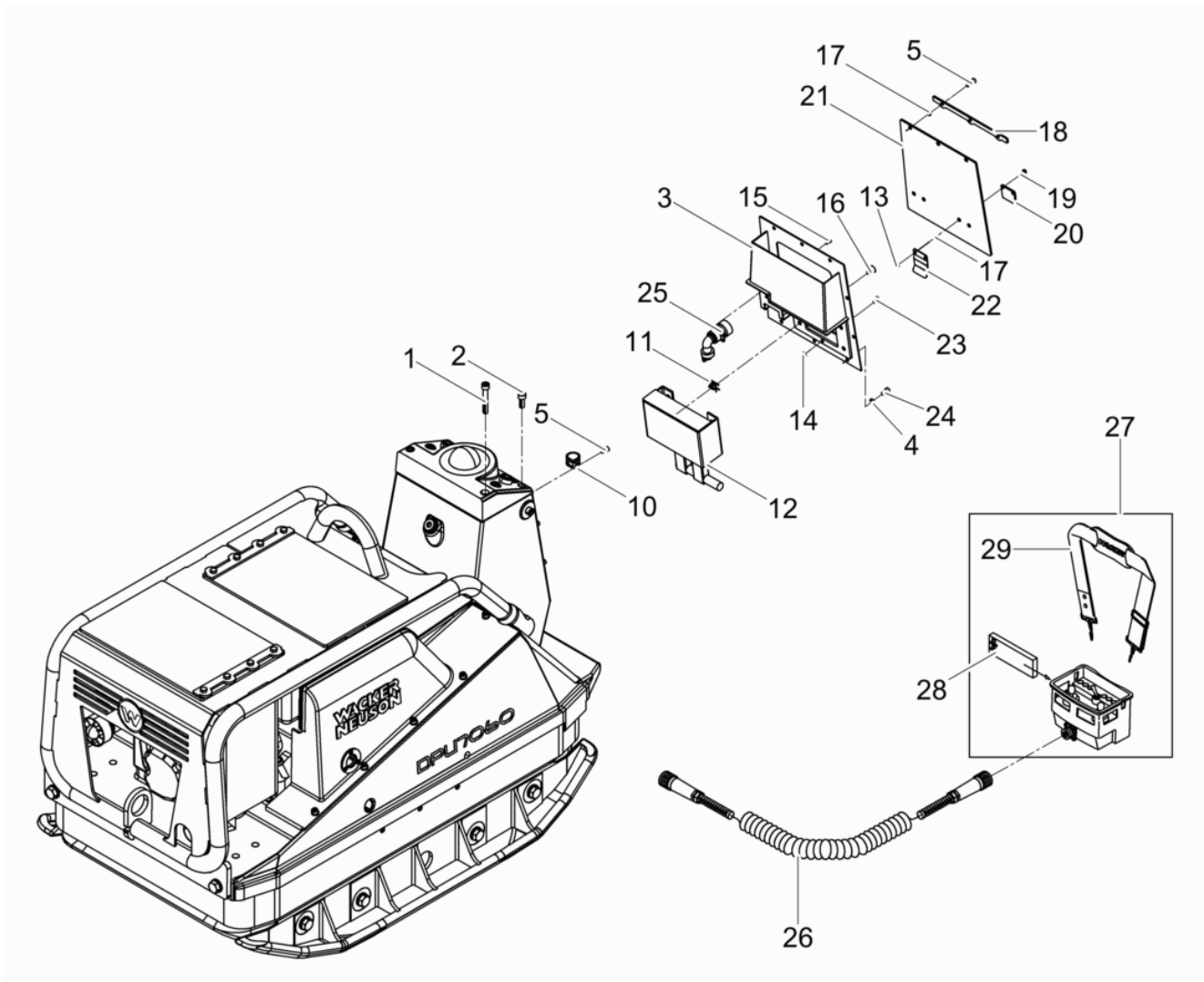

Ref. Pos.	Part No. Artikel Nr.	Qty. St.	Description Beschreibung	Descripción Description	Measurement./Abm.	Norm
					Torque/Drehm.	Sealant Schmierstoff
1	0013565	2	Cheese head screw Zylinderschraube	Tornillo cilíndrico Vis à tête cylindrique	M10 x 65 49Nm/36ft.lbs	ISO 4762
2	0011535	2	Cheese head screw Zylinderschraube	Tornillo cilíndrico Vis à tête cylindrique	M10 x 25 49Nm/36ft.lbs	ISO 4762
3	0204830	1	Cover Plate Deckblech	Cubierta de Chapa Coife		
4	0010624	12	Flat washer Scheibe	Arandela Rondelle	6	ISO 7090
5	0011553	4	Cheese head screw Zylinderschraube	Tornillo cilíndrico Vis à tête cylindrique	M6 x 16 10Nm/7ft.lbs	ISO 4762
10	0205206	2	Clamp Rohrschelle	Abrazadera Agrafe		
11	0202586	4	Speednut Rapid-Schnappmutter	Tuerca de Apriete Rápido Écrou Rapide	M8	
12	0201548	1	Decoder Decoder	Decoder Decoder		
13	0010879	4	Hexagon nut Sechskantmutter	Tuerca hexagonal Écrou hexagonal	M5	ISO 4032
14	0010880	1	Hexagon nut Sechskantmutter	Tuerca hexagonal Écrou hexagonal	M6	ISO 4032
15	0204550	3	Cheese head screw Zylinderschraube	Tornillo cilíndrico Vis à tête cylindrique	M4 x 8	DIN 6912
16	0125201	4	Countersunk screw Senkschraube	Tornillo avellanado Vis noyée	M8 x 16 25Nm/18ft.lbs	ISO 10642
17	0202006	7	Bush Buchse	Buje Boîte		
18	0204828	1	Bar Leiste	Listón Listeau		
19	0011477	4	Hexagonal head cap screw Sechskantschraube	Tornillo hexagonal Vis à tête hexagonale	M5 x 12	DIN 933
20	0204805	2	Bar Leiste	Listón Listeau		
21	0204829	1	Cover plate Abdeckplatte	Placa de cubierta Plaque de recouvrement		
22	0204833	2	Clamping Plate Klemmblech	Chapa de Sujeción Tôle de Serrage		
23	0013479	1	Countersunk screw Senkschraube	Tornillo avellanado Vis noyée	M6 x 12 10Nm/7ft.lbs	ISO 10642
24	0011554	11	Cheese head screw Zylinderschraube	Tornillo cilíndrico Vis à tête cylindrique	M6 x 12 10Nm/7ft.lbs	ISO 4762
25	0205207	1	Wiring Harness Kabelbaum	Conjunto de Cables Harnais de Câbles électriques		
26	0202588	1	Helix cable Spiralkabel	Cable espiral Câble spirale		
27	0202020	1	Transmitter Sender kpl.	Transmisor Transmetteur		
28	0114781	1	Battery Akku	Batería Accumalteur		
28	0202022	1	Battery charger Ladegerät	Cargador par batería Chargeur de batteries		

Vibratory Plate cpl.
Vibrationsplatte kpl.
Plancha Vibradora cpl.
Plaque Vibrante cpl.

DPU 7060SC

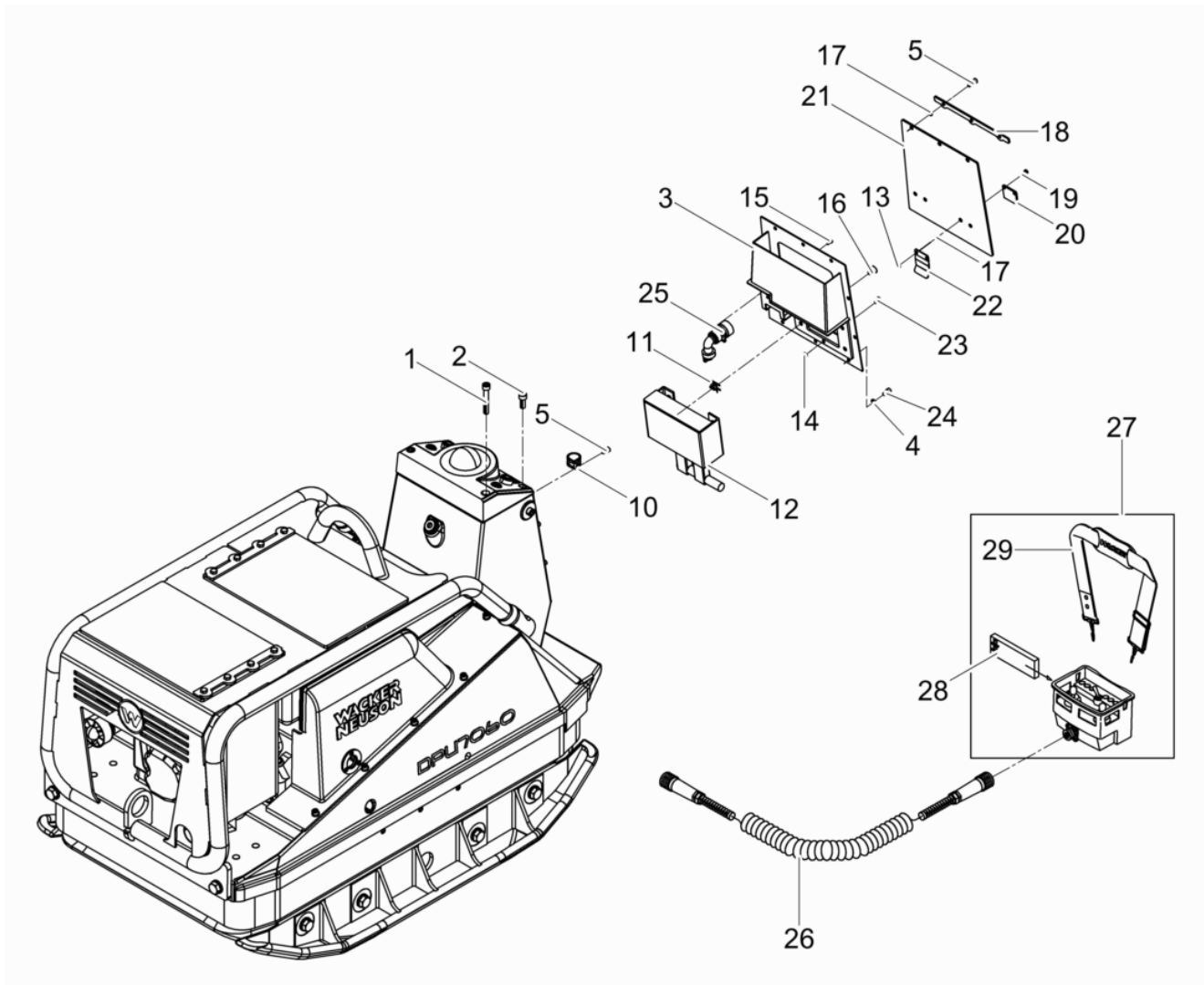

DPU 7060SC

**Vibratory Plate cpl.
Vibrationsplatte kpl.
Plancha Vibradora cpl.
Plaque Vibrante cpl.**

Ref. Pos.	Part No. Artikel Nr.	Qty. St.	Description Beschreibung	Descripción Description	Measurement./Abm.	Norm
					Torque/Drehm.	Sealant Schmierstoff
29	0114783	1	Band Band	Cinta Ruban		

Vibratory Plate cpl.
Vibrationsplatte kpl.
Plancha Vibradora cpl.
Plaque Vibrante cpl.

DPU 7060SC

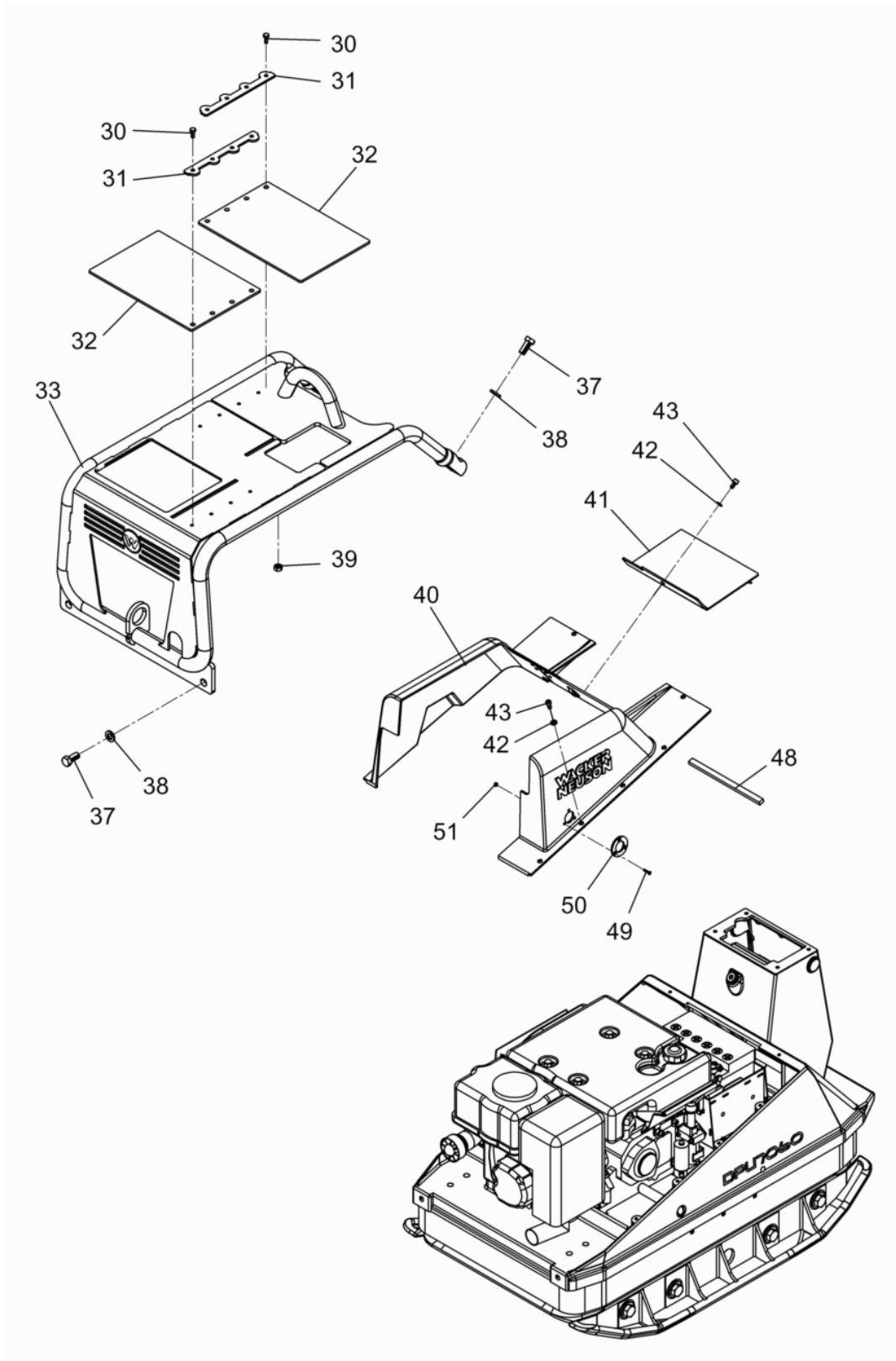

Ref. Pos.	Part No. Artikel Nr.	Qty. St.	Description Beschreibung	Descripción Description	Measurem./Abm.	Norm
					Torque/Drehm.	Sealant Schmierstoff
30	0013551	8	Hexagonal head cap screw Sechskantschraube	Tornillo hexagonal Vis à tête hexagonale	M8 x 18 25Nm/18ft.lbs	DIN 933
31	0099047	2	Bar Leiste	Listón Listeau		
32	0099535	2	Plate Platte	Placa Plaque		
33	0210168	1	Protective frame Schutzrahmen	Armazón de protección Cadre protection		
37	0011522	4	Hexagonal head cap screw Sechskantschraube	Tornillo hexagonal Vis à tête hexagonale	M16 x 35 210Nm/154ft.lbs	DIN 933
38	0021988	4	Lock washer Sicherungsscheibe	Arandela de seguridad Rondelle d'arrêt		
40	0201543	1	Protective Hood Schutzhaube	Cubierta Protectora Capot de Protection		
41	0201873	1	Covering Abdeckung	Cubierta Couverture		
42	0010622	10	Flat washer Scheibe	Arandela Rondelle	8	ISO 7090
43	0011544	10	Cheese head screw Zylinderschraube	Tornillo cilíndrico Vis à tête cylindrique	M8 x 16 25Nm/18ft.lbs	ISO 4762
48	0099928	1	Four edge cord Vierkantschnur	Cordón rectangular Corde carrée		
49	0020938	3	Countersunk screw Senkschraube	Tornillo avellanado Vis noyée	M5 x 16	DIN 963
50	0045261	1	Washer Scheibe	Arandela Rondelle		
51	0017312	3	Hexagon nut Sechskantmutter	Tuerca hexagonal Écrou hexagonal	M5	ISO 7042

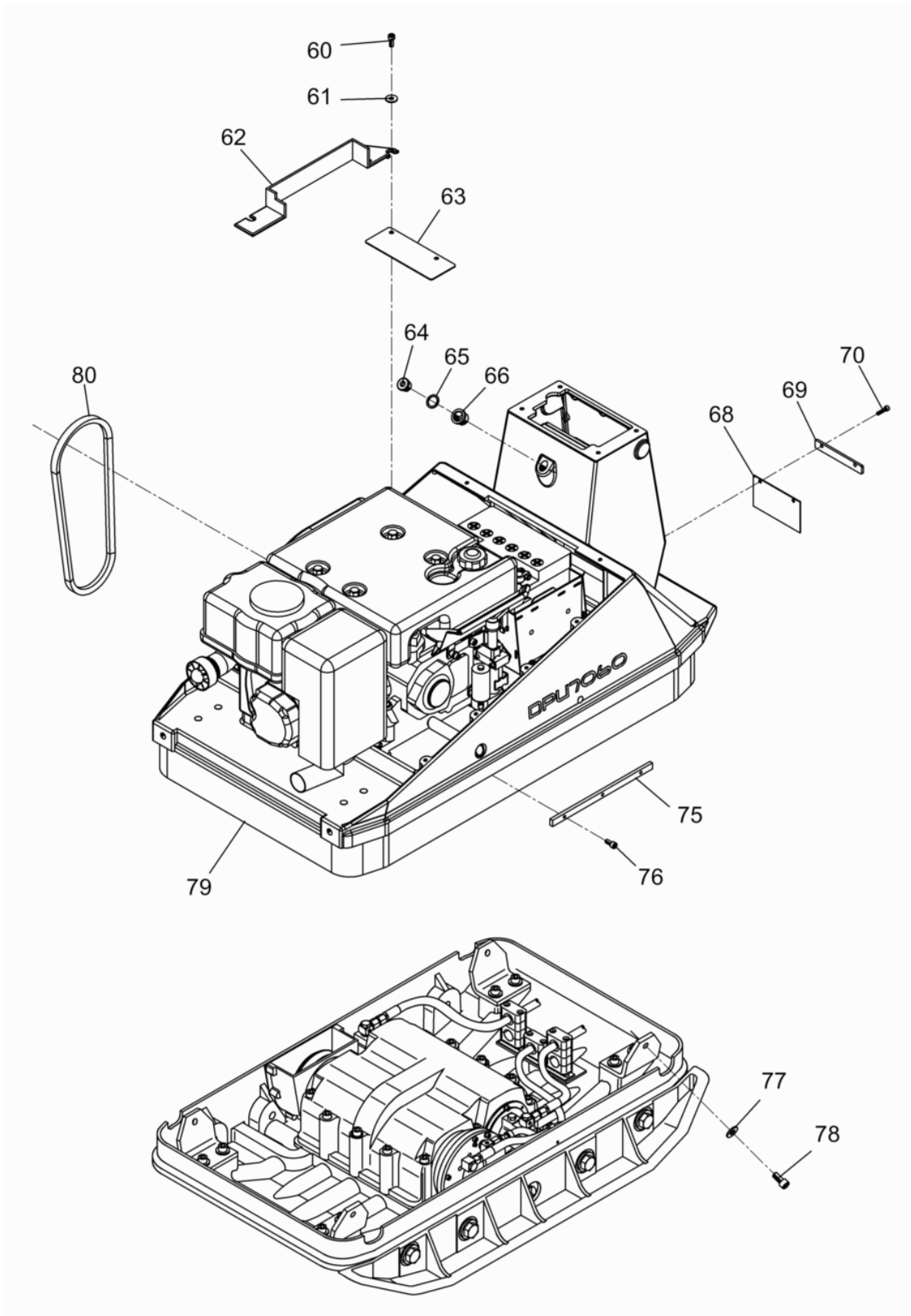

Ref. Pos.	Part No. Artikel Nr.	Qty. St.	Description Beschreibung	Descripción Description	Measurem./Abm.	Norm
					Torque/Drehm.	Sealant Schmierstoff
60	0011543	4	Cheese head screw Zylinderschraube	Tornillo cilíndrico Vis à tête cylindrique	M8 x 20 25Nm/18ft.lbs	ISO 4762
61	0010374	4	Flat washer Scheibe	Arandela Rondelle	B8,4	DIN 9021
62	0048842	1	Belt guard Riemenschutz	Protección de la polea Protection de courroie		
63	0201870	1	Plate Blech	Chapa Tôle		
64	0011052	1	Plug (threaded) Verschlußschraube	Tapón roscado Bouchon	M22 x 1,5	DIN 908
65	0012084	1	Gasket Dichtring	Anillo de junta Bague d'étanchéité	A22 x 29	DIN 7603
66	0048930	1	Adaptor Zwischenstück	Pieza intermedia Pièce intermédiaire		
68	0043478	1	Covering Abdeckung	Cubierta Couverture		
69	0039206	1	Bar Leiste	Listón Listeau		
70	0011550	2	Cheese head screw Zylinderschraube	Tornillo cilíndrico Vis à tête cylindrique	M6 x 25 10Nm/7ft.lbs	ISO 4762
75	0097110	2	Bar Leiste	Listón Listeau		
76	0103962	6	Cheese head screw Zylinderschraube	Tornillo cilíndrico Vis à tête cylindrique	M8 x 18 25Nm/18ft.lbs	ISO 4762
77	0031565	4	Lockwasher Spannscheibe	Arandela elástica Rondelle de ressort	12	DIN 6796
78	0011530	4	Cheese head screw Zylinderschraube	Tornillo cilíndrico Vis à tête cylindrique	M12 x 25 86Nm/63ft.lbs	ISO 4762
79	0045173	1	Apron Schürze	Protección Tablier		
80	0058889	1	V-belt Keilriemen	Correa en V Courroie		

Upper Mass cpl.
Obermasse kpl.
Masa Superior cpl.
Massa Superieure cpl.

DPU 7060SC

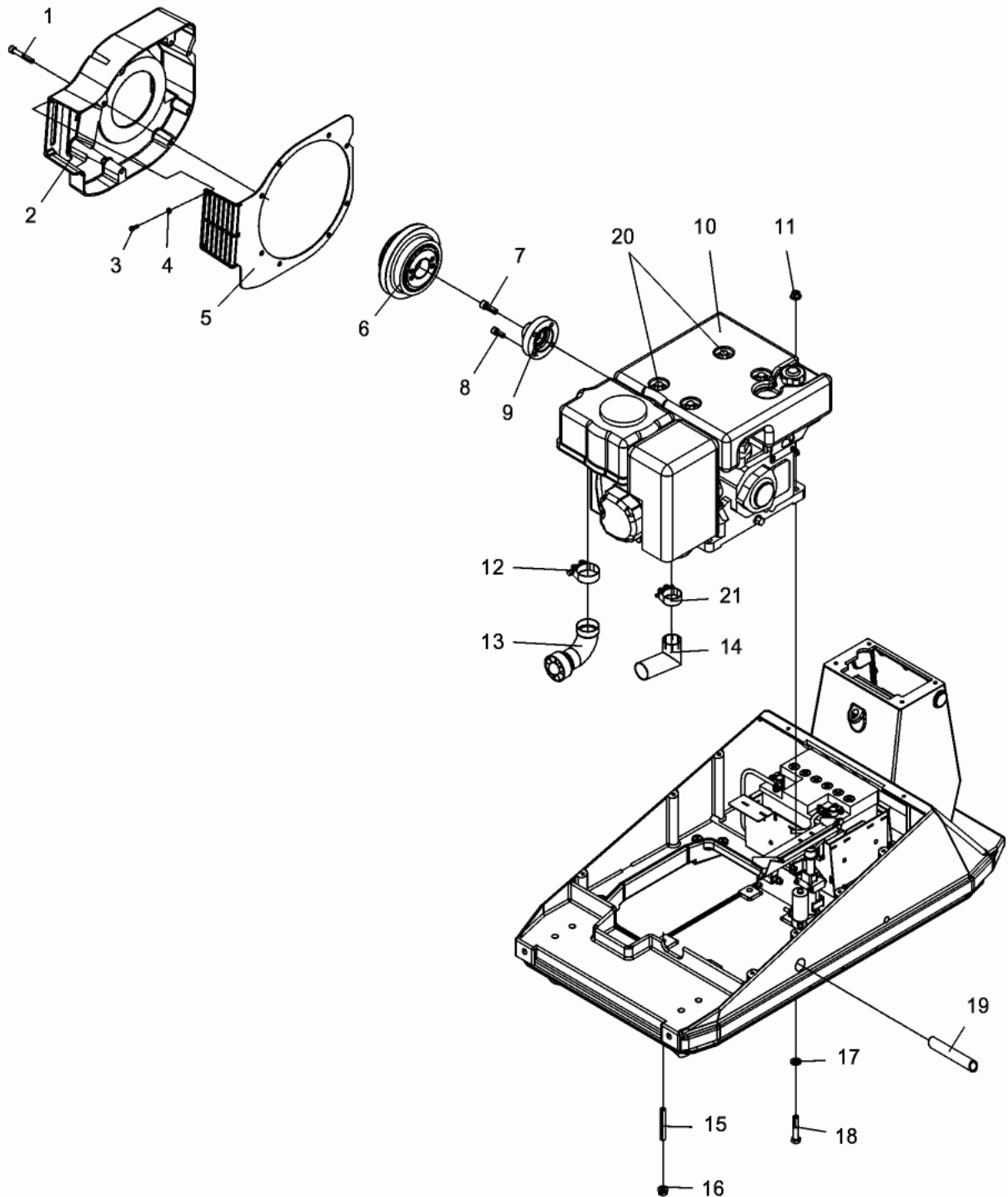

Ref. Pos.	Part No. Artikel Nr.	Qty. St.	Description Beschreibung	Descripción Description	Measurem./Abm.	Norm
					Torque/Drehm.	Sealant Schmierstoff
1	0013565	8	Cheese head screw Zylinderschraube	Tornillo cilíndrico Vis à tête cylindrique	M10 x 65 49Nm/36ft.lbs	ISO 4762
2	0201546	1	Fan cowl Lüfterhaube	Tapa del ventilador Capot cage de ventilateur		
3	0011552	2	Cheese head screw Zylinderschraube	Tornillo cilíndrico Vis à tête cylindrique	M6 x 18 10Nm/7ft.lbs	ISO 4762
4	0010624	2	Flat washer Scheibe	Arandela Rondelle	6	ISO 7090
5	0201544	1	Baseplate Grundplatte	Plancha-basa Base		
6	0058542	1	Clutch cpl. Kupplung kpl.	Embrague cpl. Embrayage cpl.		
7	0011528	1	Cheese head screw Zylinderschraube	Tornillo cilíndrico Vis à tête cylindrique	M12 x 35 86Nm/63ft.lbs	ISO 4762
8	0011535	4	Cheese head screw Zylinderschraube	Tornillo cilíndrico Vis à tête cylindrique	M10 x 25 49Nm/36ft.lbs	ISO 4762
9	0058855	1	Clutch flange Kupplungsflansch	Brida de embrague Bride d'accouplement		
10	0206117	1	Diesel Engine Dieselmotor	Motor Diesel Moteur Diesel		
11	0049059	4	Hexagon nut Sechskantmutter	Tuerca hexagonal Écrou hexagonal	M12	
12	0201889	1	Clamp Schlauchschele	Abrazadera Agrafe		
13	0201892	1	Cyclon Zyklon	Ciclón Zyklon		
14	0201995	1	Pipe band Rohrbogen	Tubo corvado Courbure de tube		
15	0049158	1	Threaded pin Gewindestift	Varilla roscada Goupille fileté	M12 x 90	DIN 913
16	0010884	1	Hexagon nut Sechskantmutter	Tuerca hexagonal Écrou hexagonal	M12	ISO 4032
17	0021465	4	Lock washer Sicherheitsscheibe	Arandela de seguridad Rondelle d'arrêt	HS12	
18	0011304	3	Hexagonal head cap screw Sechskantschraube	Tornillo hexagonal Vis à tête hexagonale	M12 x 65 86Nm/63ft.lbs	DIN 931
19	0094035	1	Hose piece Schlauchabschnitt	Tramo de manguera Pièce de tuyau		
20	0019141	2	Hexagon nut Sechskantmutter	Tuerca hexagonal Écrou hexagonal	M10	DIN 985
21	0203543	1	Joint Bolt-Clamp Gelenkbolzen-Schlauchschele	Perno Común-Abrazadera Boulon Commun-Agrafe		

Upper Mass cpl.
Obermasse kpl.
Masa Superior cpl.
Massa Superieure cpl.

DPU 7060SC

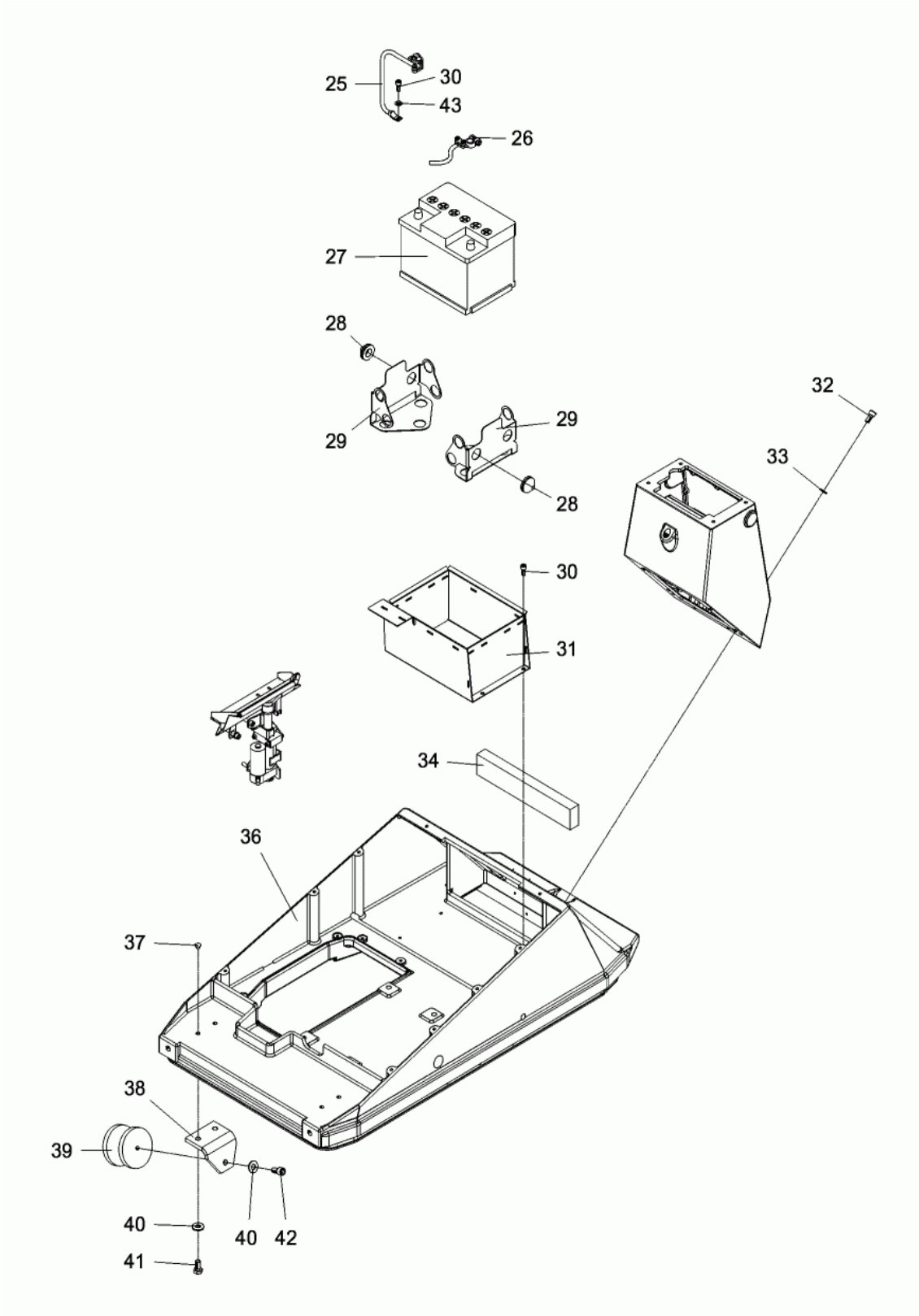

Ref. Pos.	Part No. Artikel Nr.	Qty. St.	Description Beschreibung	Descripción Description	Measurement/Abm.	Norm
					Torque/Drehm.	Sealant Schmierstoff
25	0048701	1	Negative pole strap Minus-Pol-Leitung	Cable polo negativo Ligne borne négative		
26	0058957	1	Positive pole strap Plus-Pol-Leitung	Cable polo positivo Ligne borne positive		
27	0058302	1	Battery Batterie	Batería Batterie		
28	0124255	18	Shockmount Batteriepuffer	Tope Tampon		
29	0125141	2	Battery protector Batterie Protektor	Protector de batería Protection de batterie		
30	0011543	4	Cheese head screw Zylinderschraube	Tornillo cilíndrico Vis à tête cylindrique	M8 x 20 25Nm/18ft.lbs	ISO 4762
31	0202599	1	Battery Box Batteriekasten	Caja de Bateria Boîte de Batterie		
32	0011536	4	Cheese head screw Zylinderschraube	Tornillo cilíndrico Vis à tête cylindrique	M10 x 20 49Nm/36ft.lbs	ISO 4762
33	0010621	4	Washer Scheibe	Arandela Rondelle	10	ISO 7090
34	0046073	1	Foam Schaumstoff	Materia espumoso Mousse		
36	0203235	1	Upper Mass Obermasse	Masa Superior Masse Superieure		
37	0020691	4	Locking plug Verschlussstopfen	Tapón de cierre Bouchon de fermeture		
38	0045332	4	Support Pufferbock	Soporte tope Support d'amortisseur		
39	0044640	4	Shockmount Puffer	Tope Tampon		
40	0031565	12	Lockwasher Spannscheibe	Arandela elástica Rondelle de ressort	12	DIN 6796
41	0013002	8	Hexagonal head cap screw Sechskantschraube	Tornillo hexagonal Vis à tête hexagonale	M12 x 25 86Nm/63ft.lbs	DIN 933
42	0011530	4	Cheese head screw Zylinderschraube	Tornillo cilíndrico Vis à tête cylindrique	M12 x 25 86Nm/63ft.lbs	ISO 4762
43	0010622	2	Flat washer Scheibe	Arandela Rondelle	8	ISO 7090

Speed lever cpl.
Gasverstellung kpl.

DPU 7060SC

Palanca de acelerador cpl.
Commande de gaz cpl.

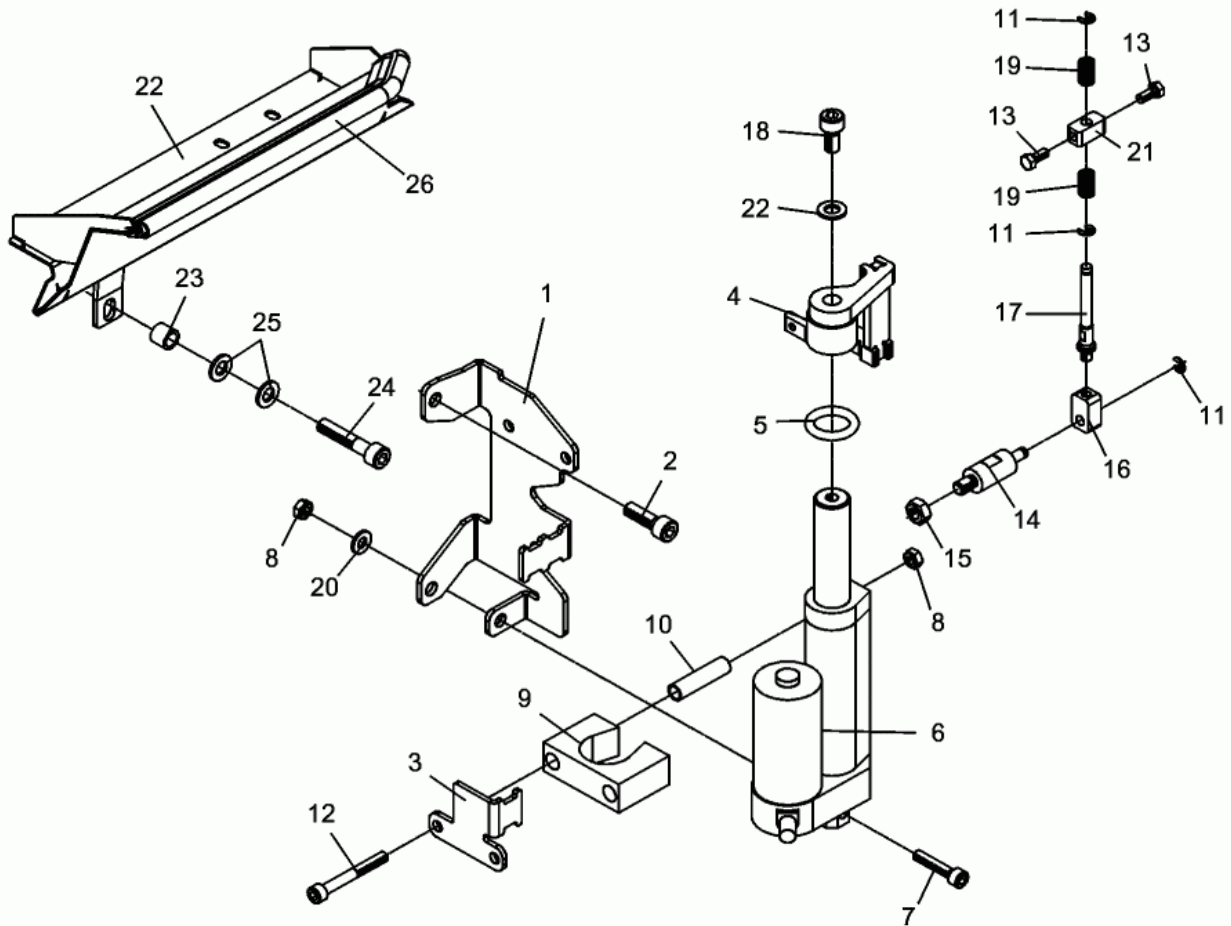

Ref. Pos.	Part No. Artikel Nr.	Qty. St.	Description Beschreibung	Descripción Description	Measurem./Abm.	Norm
					Torque/Drehm.	Sealant Schmierstoff
1	0206544	1	Bracket Halter	Soporte Support		
2	0011542	2	Cheese head screw Zylinderschraube	Tornillo cilíndrico Vis à tête cylindrique	M8 x 25 25Nm/18ft.lbs	ISO 4762
3	0206546	1	Angle bracket Befestigungswinkel	Ángulo de sujeción Équere de fixation		
4	0206540	1	Steering Lenker	Volante Volant		
5	0206547	1	O-Ring O-Ring	Anillo-O Joint torique		
6	0201808	1	Actuators Elektrozyylinder	Cilindros Electromec Cylindres Electromec		
7	0011549	1	Cheese head screw Zylinderschraube	Tornillo cilíndrico Vis à tête cylindrique	M6 x 30 10Nm/7ft.lbs	ISO 4762
8	0010880	3	Hexagon nut Sechskantmutter	Tuerca hexagonal Écrou hexagonal	M6	ISO 4032
9	0201811	1	Clamp Schelle	Abrazadera Collier		
10	0126697	2	Bush Buchse	Buje Boîte		
11	2006160	3	Lock washer Sicherungsscheibe	Arandela de seguridad Rondelle d'arrêt	4	DIN 6799
12	0013000	2	Cheese head screw Zylinderschraube	Tornillo cilíndrico Vis à tête cylindrique	M6 x 50 10Nm/7ft.lbs	ISO 4762
13	0011477	2	Hexagonal head cap screw Sechskantschraube	Tornillo hexagonal Vis à tête hexagonale	M5 x 12	DIN 933
14	0201827	1	Extension Verlängerung	Prolongación Prolongation		
15	0010882	1	Hexagon nut Sechskantmutter	Tuerca hexagonal Écrou hexagonal	M8	ISO 4032
16	0201816	1	Headset Lenkkopf	Receptor de Cabeza Écouteur		
17	0201818	1	Adjusting lever Verstellstange	Palanca de cambio Levier de réglage		
18	0011544	1	Cheese head screw Zylinderschraube	Tornillo cilíndrico Vis à tête cylindrique	M8 x 16 25Nm/18ft.lbs	ISO 4762
19	0201819	2	Compression spring Druckfeder	Resorte de compresión Ressort de pression		
20	0058381	1	Lockwasher Spannscheibe	Arandela elástica Rondelle de ressort	6	DIN 6796
21	0204838	1	Swivel bearing Schwenklager	Brazo rodamiento Bras roulement		
22	0207335	1	Guard plate cpl. Schutzblech kpl.	Chapa protectora cpl. Tôle de protection cpl.		
23	0128746	1	Bushing Buchse	Buje Douille		
24	0011539	1	Cheese head screw Zylinderschraube	Tornillo cilíndrico Vis à tête cylindrique	M8 x 40 25Nm/18ft.lbs	ISO 4762
25	0010622	2	Flat washer Scheibe	Arandela Rondelle	8	ISO 7090

Speed lever cpl.
Gasverstellung kpl.

DPU 7060SC

Palanca de acelerador cpl.
Commande de gaz cpl.

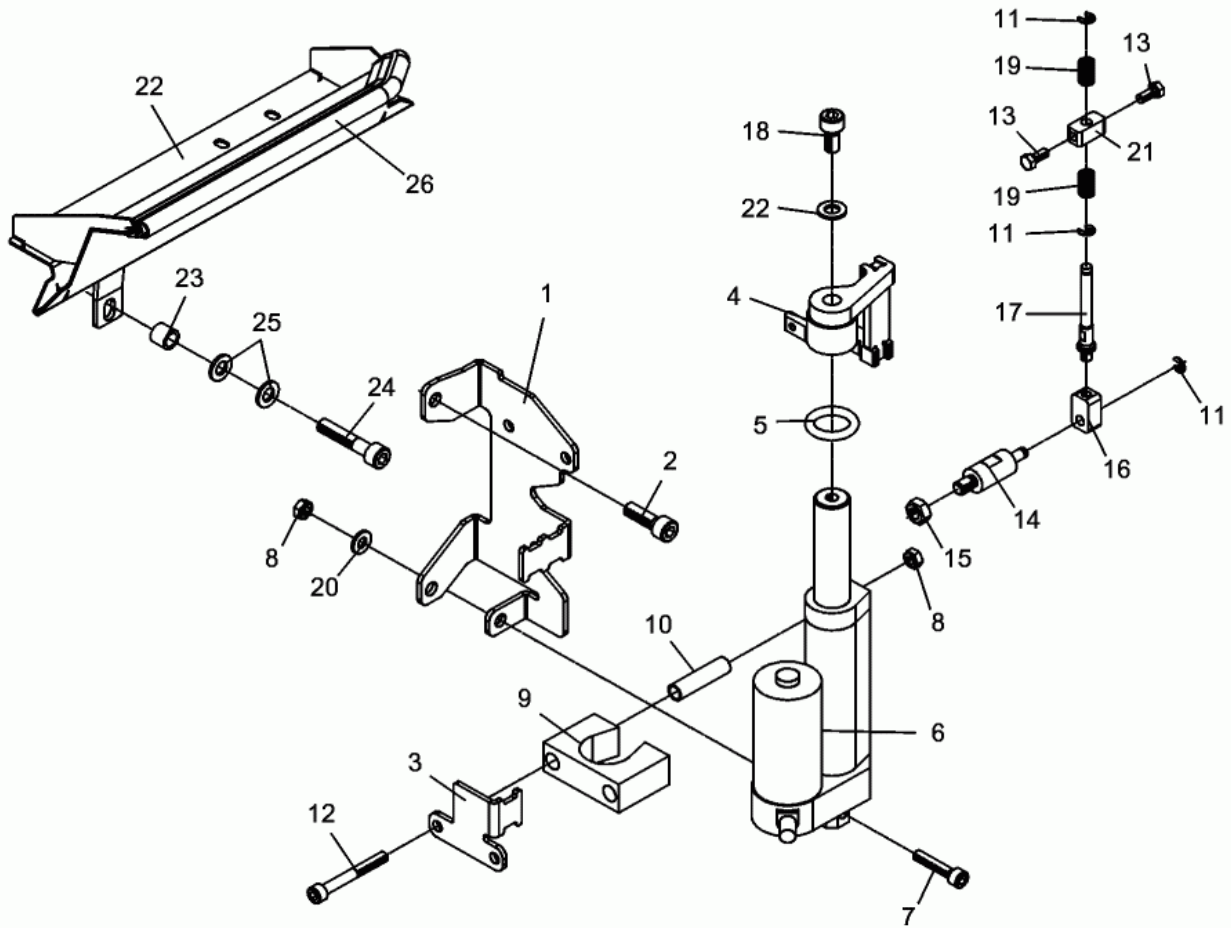

Ref. Pos.	Part No. Artikel Nr.	Qty. St.	Description Beschreibung	Descripción Description	Measurement./Abm.	Norm
					Torque/Drehm.	Sealant Schmierstoff
26	0207334	1	Edge protection Kantenschutz	Protección de cantos Protege arete		

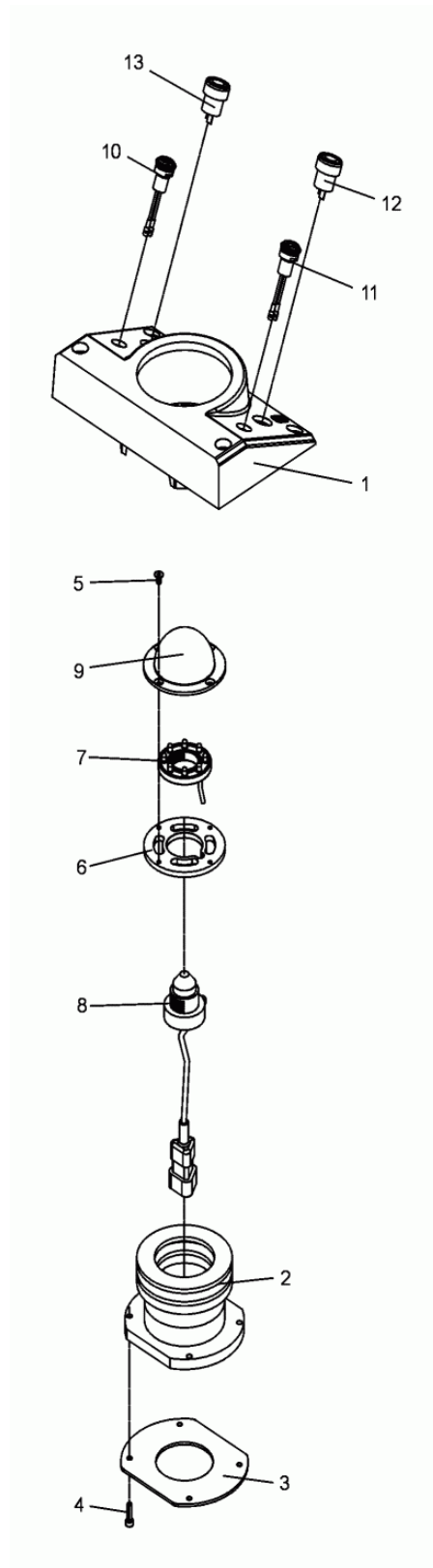

Ref. Pos.	Part No. Artikel Nr.	Qty. St.	Description Beschreibung	Descripción Description	Measurement/Abm.	Norm
					Torque/Drehm.	Sealant Schmierstoff
1	0201524	1	Housing Gehäuse	Carcasa Carter		
2	0203526	1	Plastic Bearing Kunststofflagerung	Cojinete Sintética Roulement Plastique		
3	0203524	1	Cover Deckel	Tapa Couvercle		
4	0017908	4	Cheese head screw Zylinderschraube	Tornillo cilíndrico Vis à tête cylindrique	M5 x 20	ISO 4762
5	0200931	4	Countersunk screw Senkschraube	Tornillo avellanado Vis noyée	M5 x 10	ISO 10642
6	0201854	1	Cover tin Halblech	Cubierta de chapa Plaque de couverture		
7	0201549	1	LED-Ring LED-Ring	Anillo LED Anneau LED		
8	0150107	1	Infrared sensor Empfängerauge	Receptor de rayos Oeil récepteur		
9	0201526	1	Cap Schutzkappe	Tapa Couvercle		
10	0129797	1	LED LED Leuchte	Diodo Diode luminescente		
11	0129798	1	LED LED Leuchte	Diodo Diode luminescente		
12	0044682	1	Push button switch Drucktaster	Interruptor de botón Interrupteur à poussoir		
13	0202585	1	Botton switch Drucktaster	Interruptor a pulsador Interrupteur de pression		

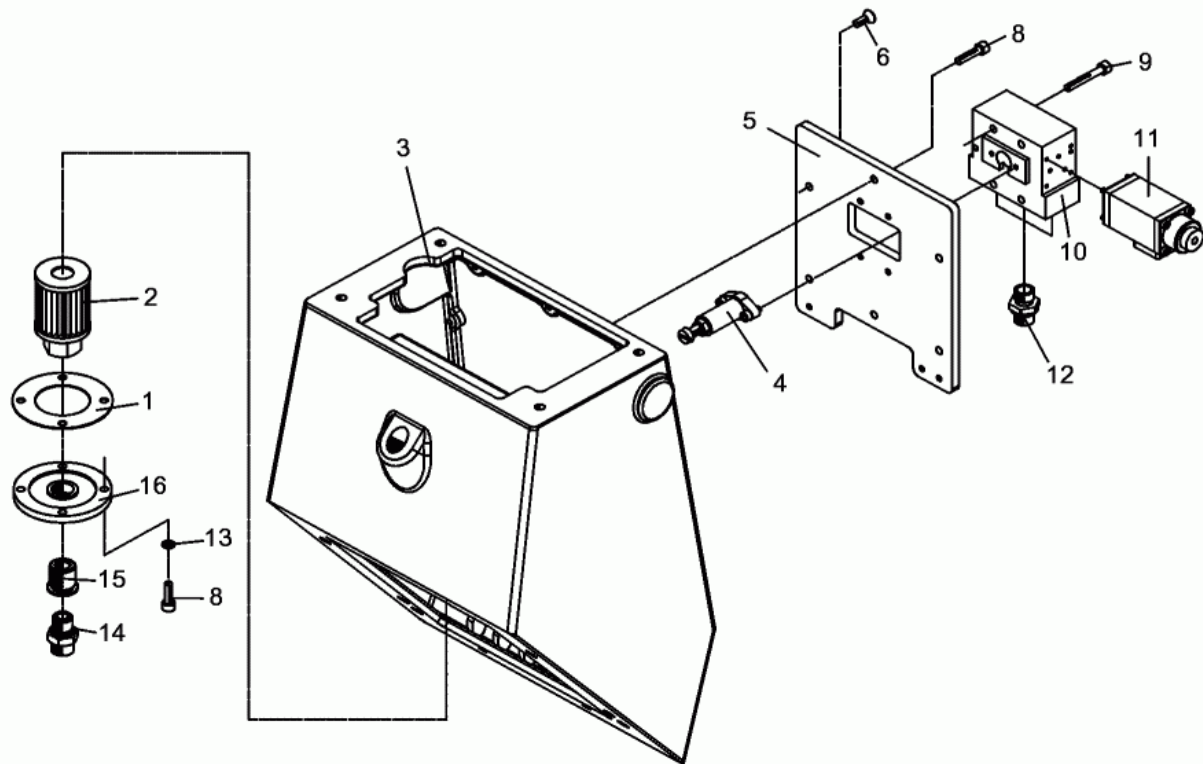

Ref. Pos.	Part No. Artikel Nr.	Qty. St.	Description Beschreibung	Descripción Description	Measurement./Abm.	Norm
					Torque/Drehm.	Sealant Schmierstoff
1	0047015	1	Seal Dichtung	Junta Joint		
2	0045451	1	Suction filter Saugfilter	Filtro de aspiración Filtre d'aspiration		
3	0206427	1	Console Konsole	Consola Console		
4	0049515	1	Pressure relief valve cpl. Überdruckventil kpl.	Válvula de sobrepresión cpl. Soupape de surpression cpl.		
5	0094139	1	Tank cover Tankdeckel	Tapa de tanque Couvercle du reservoir		
6	0034279	2	Countersunk screw Senkschraube	Tornillo avellanado Vis noyée	M6 x 16 11Nm/8ft.lbs	ISO 10642
8	0011551	8	Cheese head screw Zylinderschraube	Tornillo cilíndrico Vis à tête cylindrique	M6 x 20 10Nm/7ft.lbs	ISO 4762
9	0011547	4	Cheese head screw Zylinderschraube	Tornillo cilíndrico Vis à tête cylindrique	M6 x 40 10Nm/7ft.lbs	ISO 4762
10	0094730	1	Manifold hydr. cpl. Verteilerblock kpl.	Bloque de distribución cpl. Bloc distributeur cpl.		
11	0094511	2	Magnetic valve Magnet-Sitz-Ventil	Válvula magnética Vanne magnétique		
12	0046461	3	Screwed socket Einschraubstutzen	Empalme roscado Manchon visse		
13	0021670	4	Usit-ring Usit-Ring	Anillo-Usit Bague-usit		
14	0048681	1	Screwed socket Einschraubstutzen	Empalme roscado Manchon visse		
15	0045433	1	Adaptor Zwischenstück	Pieza intermedia Pièce intermédiaire		
16	0044737	1	Flange Flansch	Brida Bride		

Protective hood

Schutzhaube

Cubierta de protección

Capot de protection

DPU 7060SC

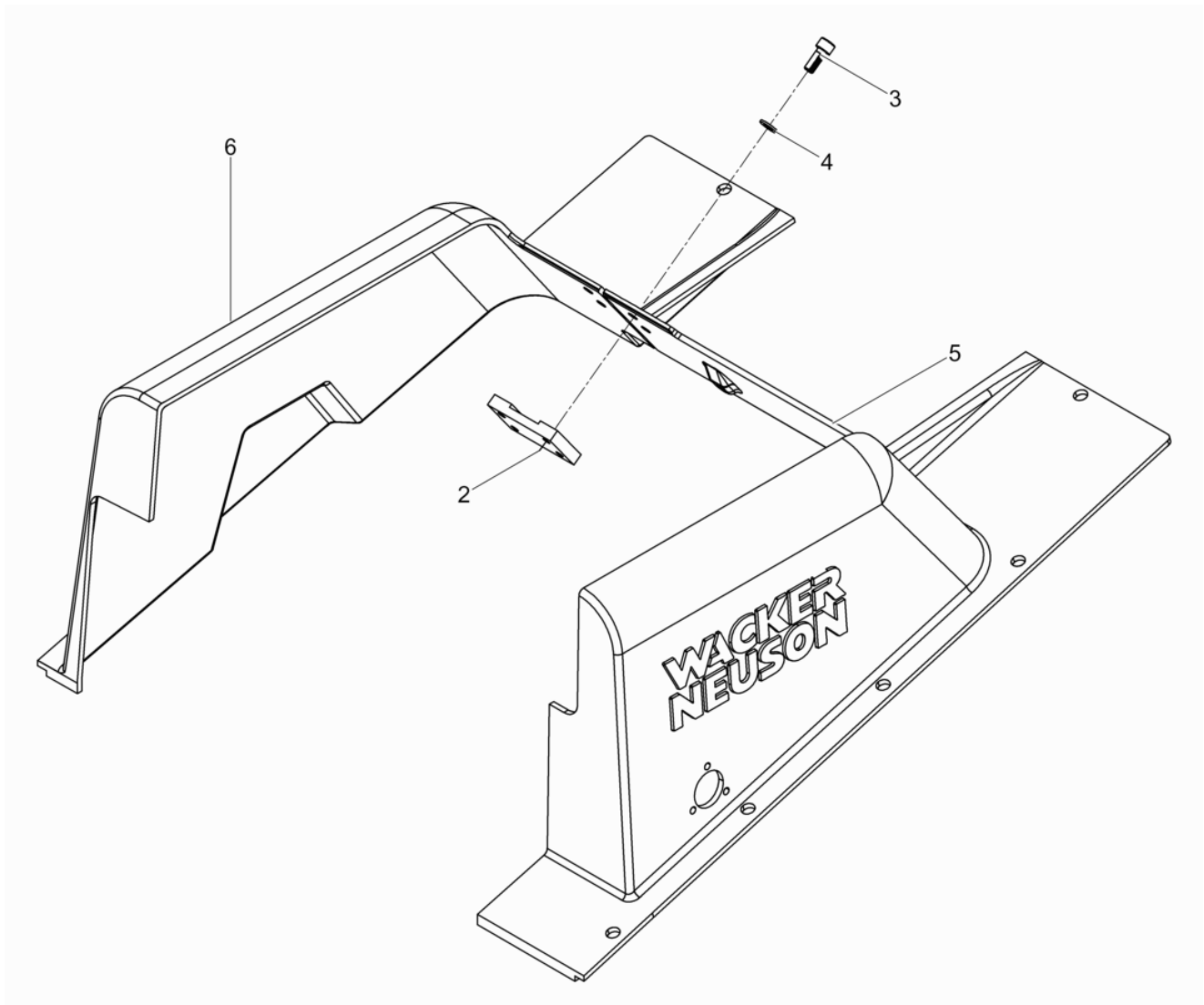

Ref. Pos.	Part No. Artikel Nr.	Qty. St.	Description Beschreibung	Descripción Description	Measurement./Abm.	Norm
					Torque/Drehm.	Sealant Schmierstoff
2	0058856	1	Fishplate Lasche	Eclisa Attache		
3	0011543	4	Cheese head screw Zylinderschraube	Tornillo cilíndrico Vis à tête cylindrique	M8 x 20 25Nm/18ft.lbs	ISO 4762
4	0010622	4	Flat washer Scheibe	Arandela Rondelle	8	ISO 7090
5	0202011	1	Edge protection Left Kantenschutz links	Protección de cantos Izquierda Protege arete Gauche		
6	0202012	1	Edge protection Right Kantenschutz rechts	Protección de cantos Derecha Protege arete Droite		

Baseplate cpl.
Untermasse kpl.
Masa Inferior cpl.
Masse Inferieure cpl.

DPU 7060SC

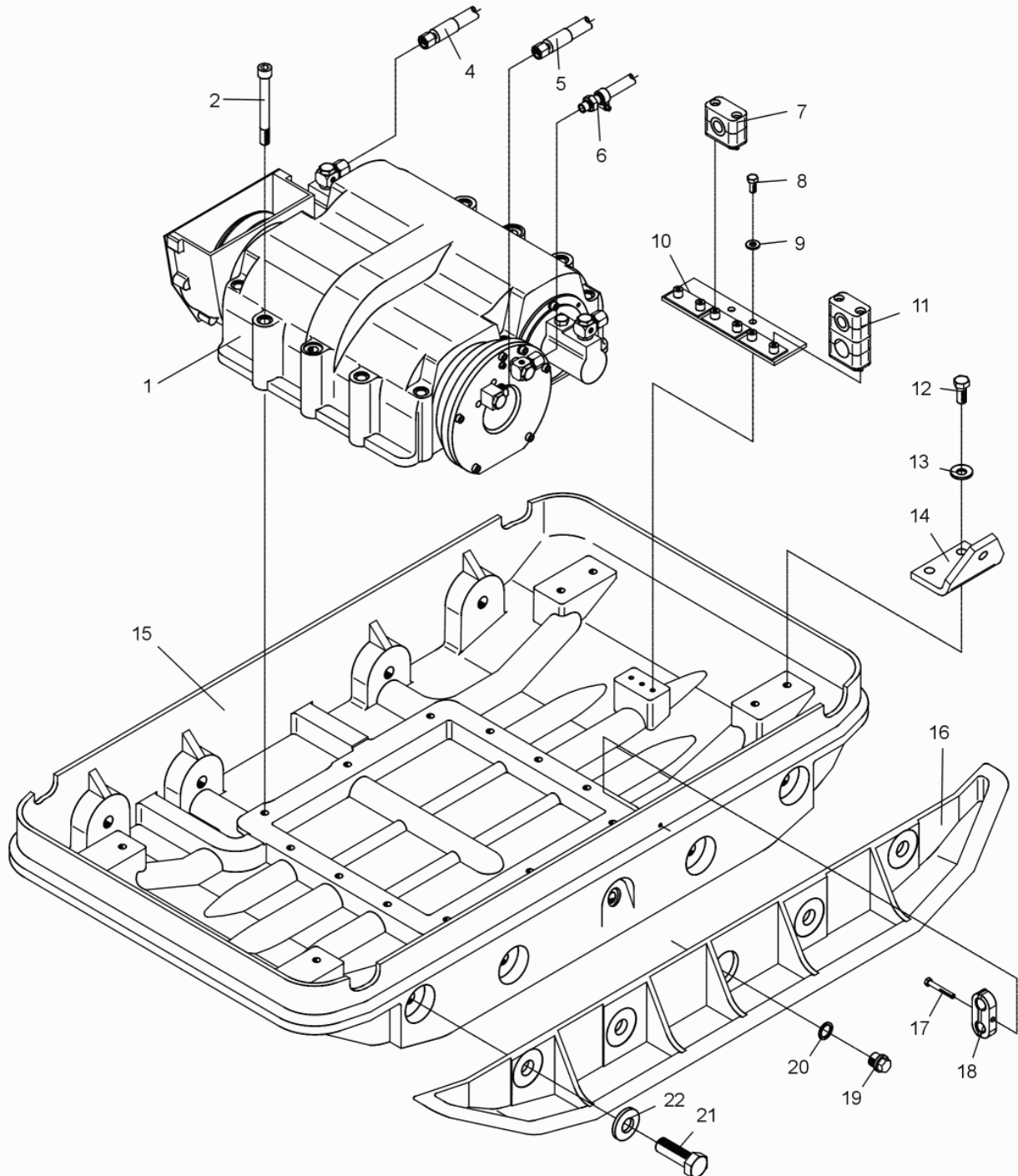

Ref. Pos.	Part No. Artikel Nr.	Qty. St.	Description Beschreibung	Descripción Description	Measurement./Abm.	Norm
					Torque/Drehm.	Sealant Schmierstoff
1	0058881	1	Exciter cpl. Erreger kpl.	Excitador cpl. Excitateur cpl.		
2	0094518	12	Cheese head screw Zylinderschraube	Tornillo cilíndrico Vis à tête cylindrique	M12 x 120 120Nm/88ft.lbs	ISO 4762
4	0094356	2	Hose pipe Schlauchleitung	Conducto flexible Conduite flexible		
5	0094355	1	Hose pipe Schlauchleitung	Conducto flexible Conduite flexible		
6	0094785	1	Hose pipe Schlauchleitung	Conducto flexible Conduite flexible		
7	0047990	1	Clamp Stauff-Schelle	Abrazadera Collier		
8	0012361	2	Hexagonal head cap screw Sechskantschraube	Tornillo hexagonal Vis à tête hexagonale	M8 x 16 25Nm/18ft.lbs	DIN 933
9	0033198	2	Lockwasher Spannscheibe	Arandela elástica Rondelle de ressort	8	DIN 6796
10	0047993	1	Screw-on plate Anschraubblech	Chapa de fijación Tôle de fixation		
11	0047991	2	Clamp Stauff-Aufbauschele	Abrazadera Collier		
12	0013002	8	Hexagonal head cap screw Sechskantschraube	Tornillo hexagonal Vis à tête hexagonale	M12 x 25 86Nm/63ft.lbs	DIN 933
13	0031565	8	Lockwasher Spannscheibe	Arandela elástica Rondelle de ressort	12	DIN 6796
14	0045332	4	Support Pufferbock	Soporte tope Support d'amortisseur		
15	0043685	1	Baseplate Untermasse	Masa inferior Masse inferieure		
16	0045442	2	Extension plate Anbauplatte	Placa de extensión Elargisseur	9 cm	
17	0011330	1	Hexagonal head cap screw Sechskantschraube	Tornillo hexagonal Vis à tête hexagonale	M6 x 45 10Nm/7ft.lbs	DIN 931
18	0047989	1	Double clamp Stauff-Doppelschelle	Abrazadera doble Collier double		
19	0068222	1	Plug (threaded) Verschlusschraube	Tapón roscado Bouchon	M18 x 1,5 100Nm/73ft.lbs	DIN 910
20	0019156	1	Gasket Dichtring	Anillo de junta Bague d'étanchéité	A18 x 24	DIN 7603
21	0013954	8	Hexagonal head cap screw Sechskantschraube	Tornillo hexagonal Vis à tête hexagonale	M20 x 1,5 x 60 419Nm/309ft.lbs	ISO 8676
22	0037376	8	Lockwasher Spannscheibe	Arandela elástica Rondelle de ressort	20	DIN 6796

Exciter cpl.
Erreger kpl.
Excitador cpl.
Excitateur cpl.

DPU 7060SC

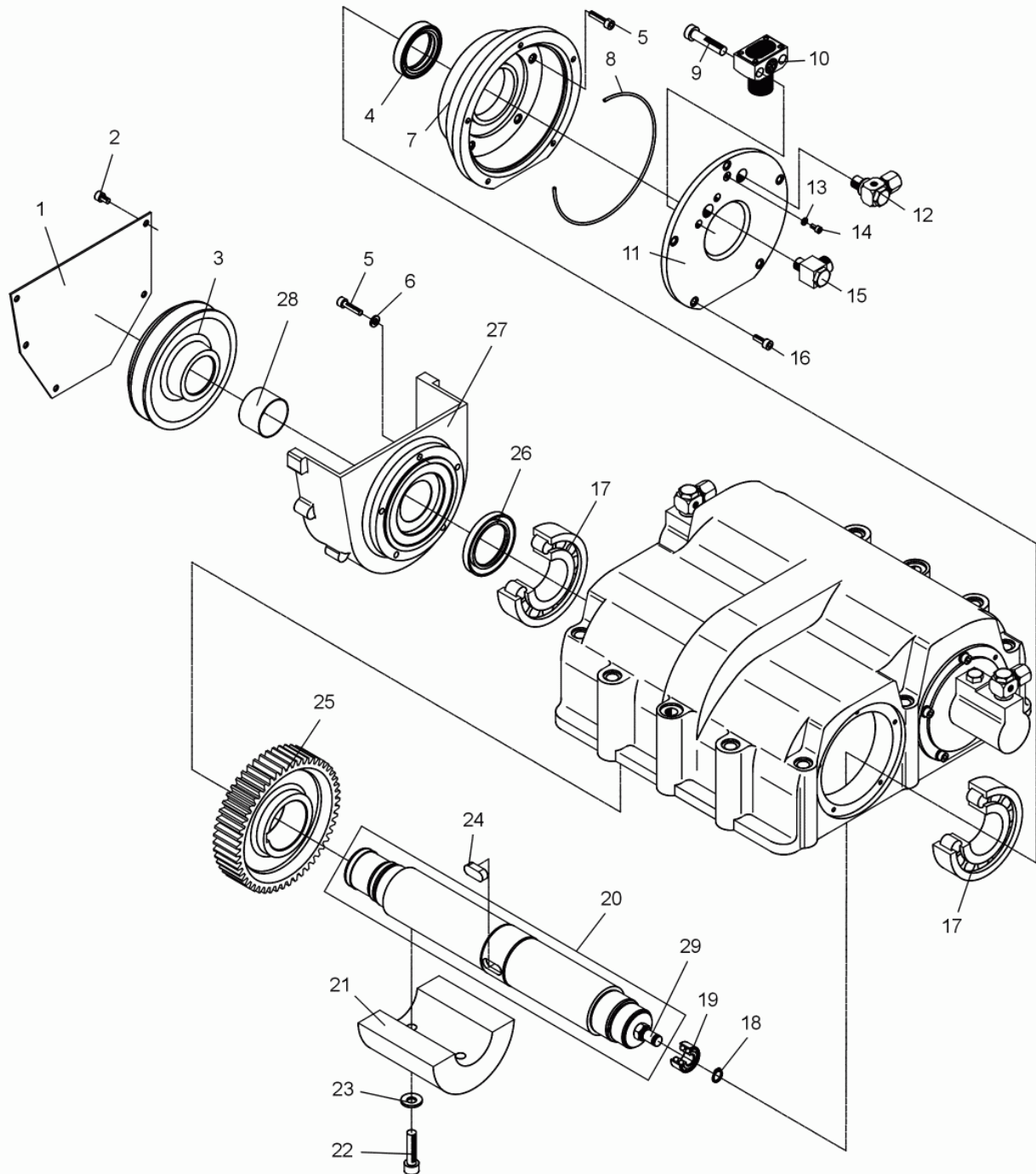

Ref. Pos.	Part No. Artikel Nr.	Qty. St.	Description Beschreibung	Descripción Description	Measurem./Abm.	Norm
					Torque/Drehm.	Sealant Schmierstoff
1	0045103	1	Plate Blech	Chapa Tôle		
2	0011555	5	Cheese head screw Zylinderschraube	Tornillo cilíndrico Vis à tête cylindrique	M6 x 10 10Nm/7ft.lbs	ISO 4762
3	0058817	1	V-belt pulley Keilriemenscheibe	Polea en V Poulie à courroie		
4	0044632	1	Rotary shaft seal Wellendichtring	Anillo de retén radial Bague d'étanchéité		
5	0011549	10	Cheese head screw Zylinderschraube	Tornillo cilíndrico Vis à tête cylindrique	M6 x 30 10Nm/7ft.lbs	ISO 4762
6	0010624	5	Flat washer Scheibe	Arandela Rondelle	6	ISO 7090
7	0044537	1	Pump housing Pumpengehäuse	Carcasa de bomba Carter de pompe		
8	0015997	1	O-ring O-Ring	Anillo-O Bague-O		
9	0031161	2	Cheese head screw Zylinderschraube	Tornillo cilíndrico Vis à tête cylindrique	M10 x 45 49Nm/36ft.lbs	DIN 6912
10	0037081	1	Pump element Pumpenelement	Elemento de bomba Element de pompe		
10	0037080	1	O-ring O-Ring	Anillo-O Bague-O		
11	0044493	1	Housing cover Gehäusedeckel	Tapa de carcasa Couvercle de carter		
12	0043437	1	Swivel connection Schwenkverschraubung	Atornilladura basculante Vissage orientable		
13	0048988	1	Gasket Dichtring	Anillo de junta Bague d'étanchéité	A4 x 8	DIN 7603
14	0011573	1	Cheese head screw Zylinderschraube	Tornillo cilíndrico Vis à tête cylindrique	M4 x 8	ISO 4762
15	0048692	1	Swivel connection Schwenkverschraubung	Atornilladura basculante Vissage orientable		
16	0011553	5	Cheese head screw Zylinderschraube	Tornillo cilíndrico Vis à tête cylindrique	M6 x 16 10Nm/7ft.lbs	ISO 4762
17	0066166	2	Cylindrical roller bearing Zylinderrollenlager	Rodamiento cilíndricos Roulement à rouleaux cylindrique		
18	2001036	1	Retaining ring Sicherungsring	Anillo de retención Bague d'arrêt	12 x 1	DIN 471
19	0044631	1	Inclined ball bearing Schrägkugellager	Rodamiento de bolas oblicuo Roulement à billes oblique		
20	0049071	1	Shaft cpl. Welle kpl.	Árbol cpl. Arbre cpl.		
21	0043987	2	Eccentric weight Unwucht	Masa excéntrica Balourd		
22	0043811	4	Cheese head screw Zylinderschraube	Tornillo cilíndrico Vis à tête cylindrique	M10 x 40 69Nm/51ft.lbs	ISO 4762
23	0033988	4	Lockwasher Spannscheibe	Arandela elástica Rondelle de ressort	10	DIN 6796
24	2006603	1	Fitting key Passfeder	Chaveta Clavette	A12 x 8 x 28	DIN 6885

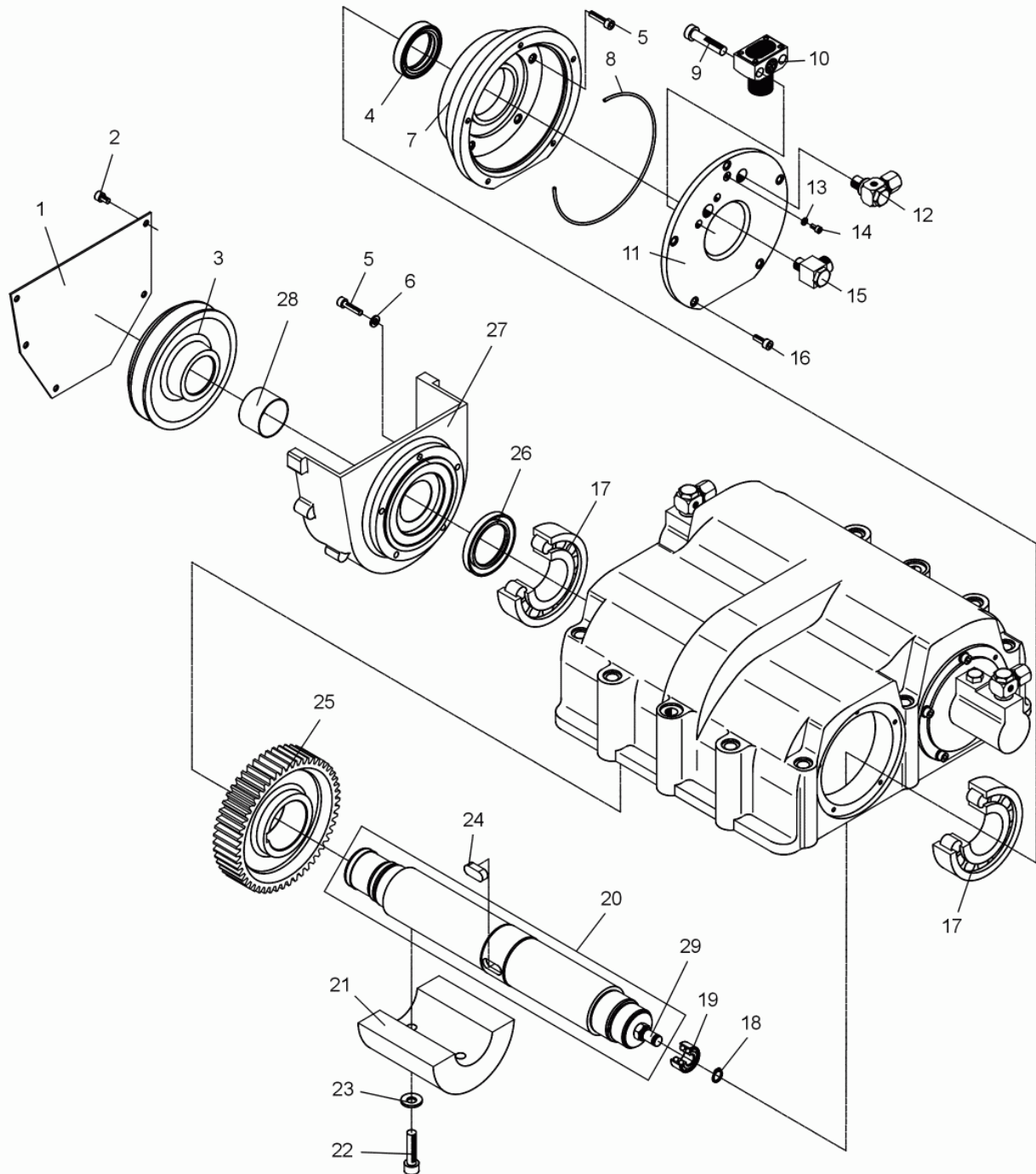

Ref. Pos.	Part No. Artikel Nr.	Qty. St.	Description Beschreibung	Descripción Description	Measurement./Abm.	Norm
					Torque/Drehm.	Sealant Schmierstoff
25	0043979	1	Gear wheel Zahnrad	Engranaje Roue dentée		
26	0048854	1	Rotary shaft seal Wellendichtring	Anillo de retén radial Bague d'étanchéité		
27	0045102	1	Protective box Schutzkasten	Caja de protección Boitier de protection		
28	0044633	1	Tolerance ring Toleranzring	Anillo compensador Bague de tolerance		
29	0047171	1	Bolt Bolzen	Perno Boulon		

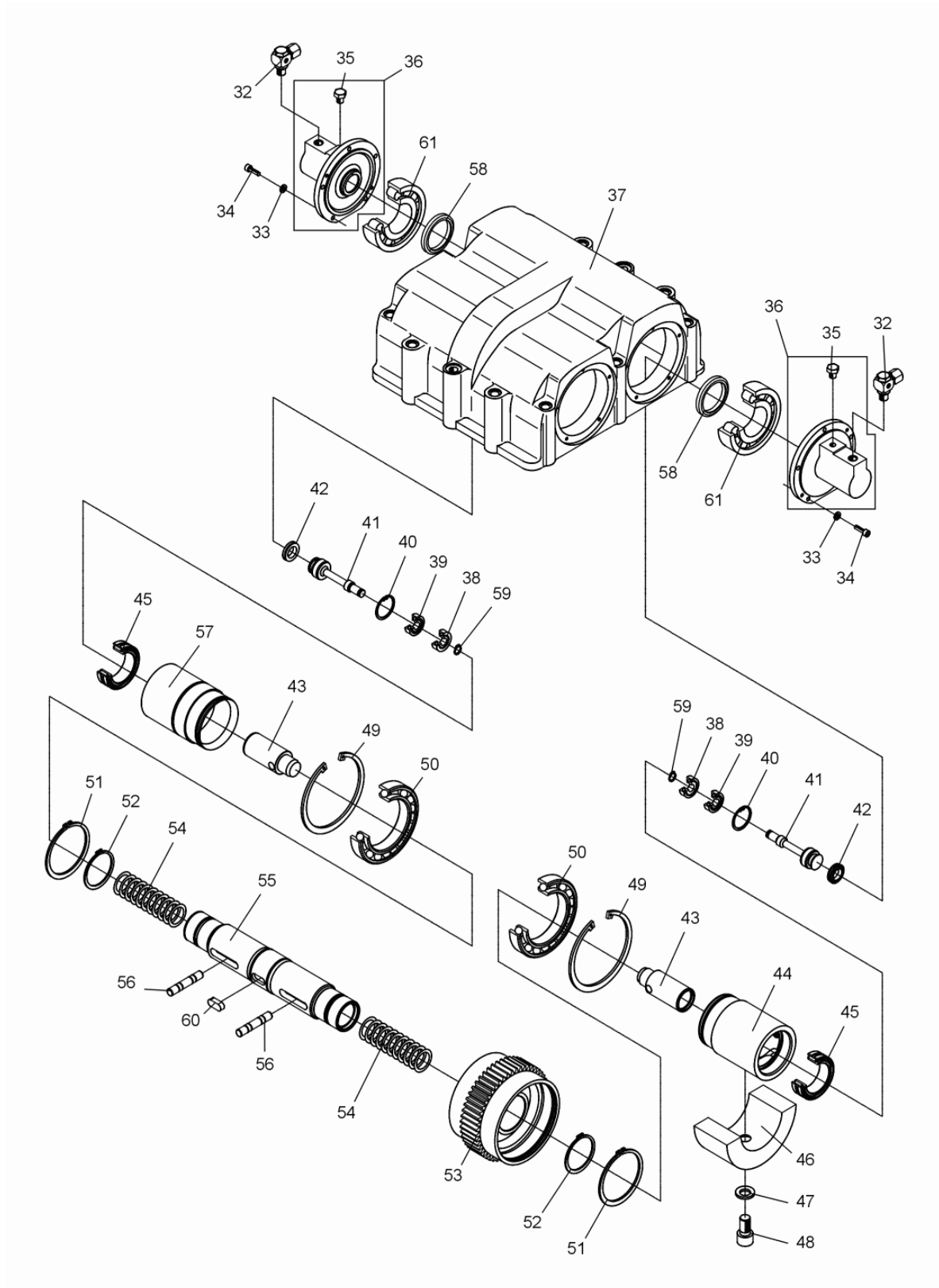

Ref. Pos.	Part No. Artikel Nr.	Qty. St.	Description Beschreibung	Descripción Description	Measurem./Abm.	Norm
					Torque/Drehm.	Sealant Schmierstoff
32	0043437	2	Swivel connection Schwenkverschraubung	Atornilladura basculante Vissage orientable		
33	0010624	10	Flat washer Scheibe	Arandela Rondelle	6	ISO 7090
34	0011551	10	Cheese head screw Zylinderschraube	Tornillo cilíndrico Vis à tête cylindrique	M6 x 20 10Nm/7ft.lbs	ISO 4762
35	1103030	2	Vent screw Entlüftungsschraube	Tornillo de purga Vis d'évacuation d'air		
36	0043978	2	Cylinder cover cpl. Zylinderdeckel kpl.	Tapa del cilindro cpl. Couvercle du cylindre cpl.		
37	0043714	1	Exciter housing Erregergehäuse	Carcasa del excitador Carter excitateur		
38	0044950	2	Inclined ball bearing Schräggugellager	Rodamiento de bolas oblicuo Roulement à billes oblique		
39	0044951	2	Grooved ball bearing Rillenkugellager	Rodamiento a bolas Roulement rainuré à billes		
40	2001939	2	Retaining ring Sicherungsring	Anillo de retención Bague d'arrêt	32 x 1,2	DIN 472
41	0043980	2	Bolt Bolzen	Perno Boulon		
42	0043203	2	Lip seal ring Gummilippenring	Reten labial de goma Bague en caoutchouc		
43	0044448	2	Piston Kolben	Pistón Piston		
44	0044446	1	Adjusting sleeve Verstellhülse	Husillo de regulación Douille de réglage		
45	0097686	2	Needle bearing Nadellager	Cojinete de agujas Roulement à aiguilles		
46	0043710	2	Eccentric weight Unwucht	Masa excéntrica Balourd		
47	0021988	2	Lock washer Sicherheitsscheibe	Arandela de seguridad Rondelle d'arrêt		
48	0044634	2	Cheese head screw Zylinderschraube	Tornillo cilíndrico Vis à tête cylindrique	M16 x 30 295Nm/217ft.lbs	ISO 4762
49	0044637	2	Retaining ring Sicherungsring	Anillo de retención Bague d'arrêt	130 x 4	DIN 472
50	0044638	2	Grooved ball bearing Rillenkugellager	Rodamiento a bolas Roulement rainuré à billes		
51	0017095	2	Retaining ring Sicherungsring	Anillo de retención Bague d'arrêt	85 x 3	DIN 471
52	0034208	2	Retaining ring Sicherungsring	Anillo de retención Bague d'arrêt	58 x 2	DIN 471
53	0043963	1	Gear wheel Zahnrad	Engranaje Roue dentée		
54	0044636	2	Compression spring Druckfeder	Resorte de compresión Ressort de pression		
55	0097685	1	Eccentric shaft Unwuchtwelle	Eje de la masa excéntrica Arbre portant l'excentrique		
56	0059995	2	Tripping pin Schaltstift	Espiga de mando Broche de manoeuvre		

Exciter cpl.
Erreger kpl.
Excitador cpl.
Excitateur cpl.

DPU 7060SC

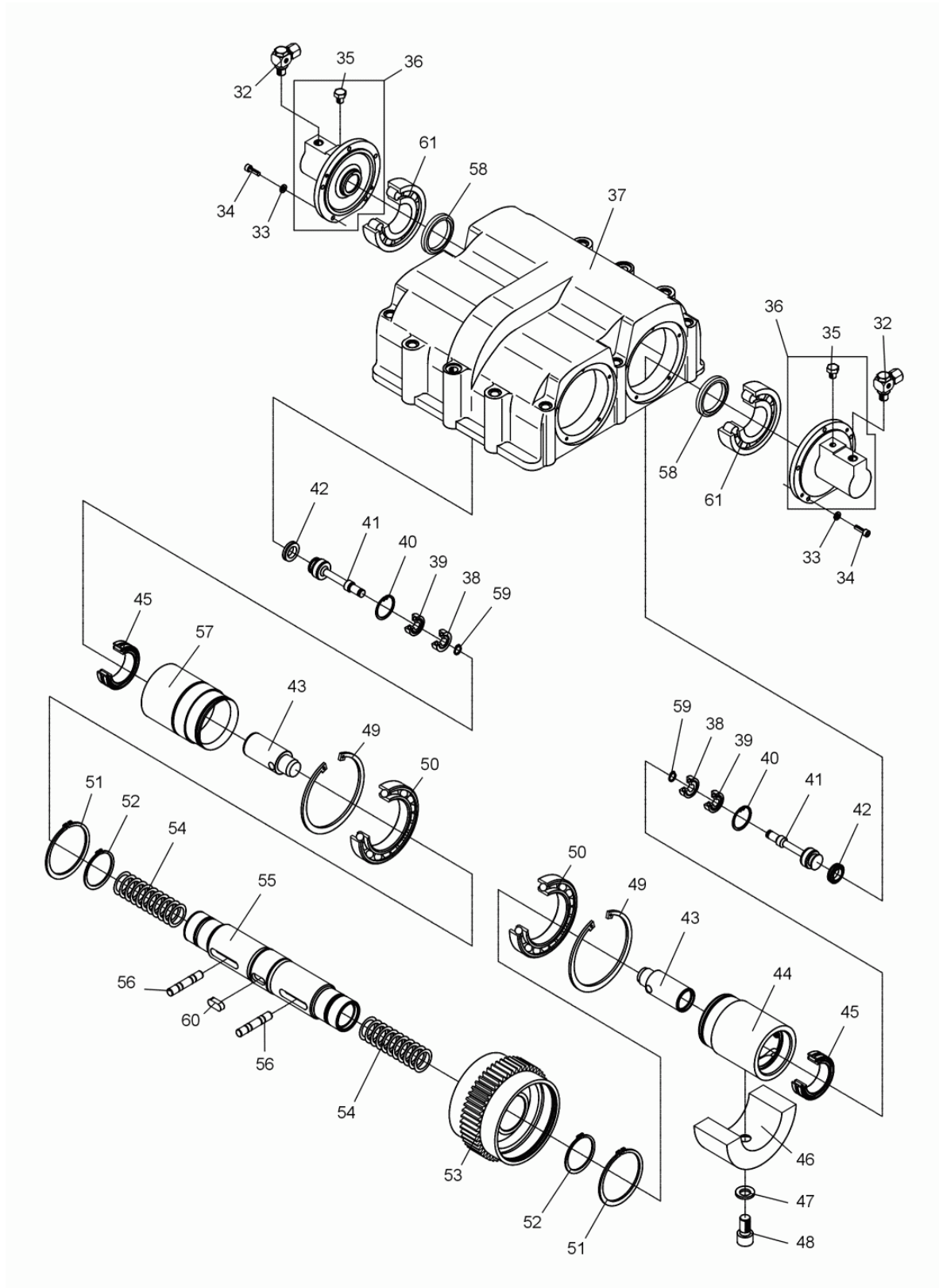

Ref. Pos.	Part No. Artikel Nr.	Qty. St.	Description Beschreibung	Descripción Description	Measurem./Abm.	Norm
					Torque/Drehm.	Sealant Schmierstoff
57	0044445	1	Adjusting sleeve Verstellhülse	Husillo de regulación Douille de réglage		
58	0106021	2	Ring Ring	Anillo Bague		
59	2001036	2	Retaining ring Sicherungsring	Anillo de retención Bague d'arrêt	12 x 1	DIN 471
60	2006603	1	Fitting key Passfeder	Chaveta Clavette	A12 x 8 x 28	DIN 6885
61	0066166	2	Cylindrical roller bearing Zylinderrollenlager	Rodamiento cilíndricos Roulement à rouleaux cylindrique		

Coupling cpl.
Kupplung kpl.
Embrague cpl.
Embrayage cpl.

DPU 7060SC

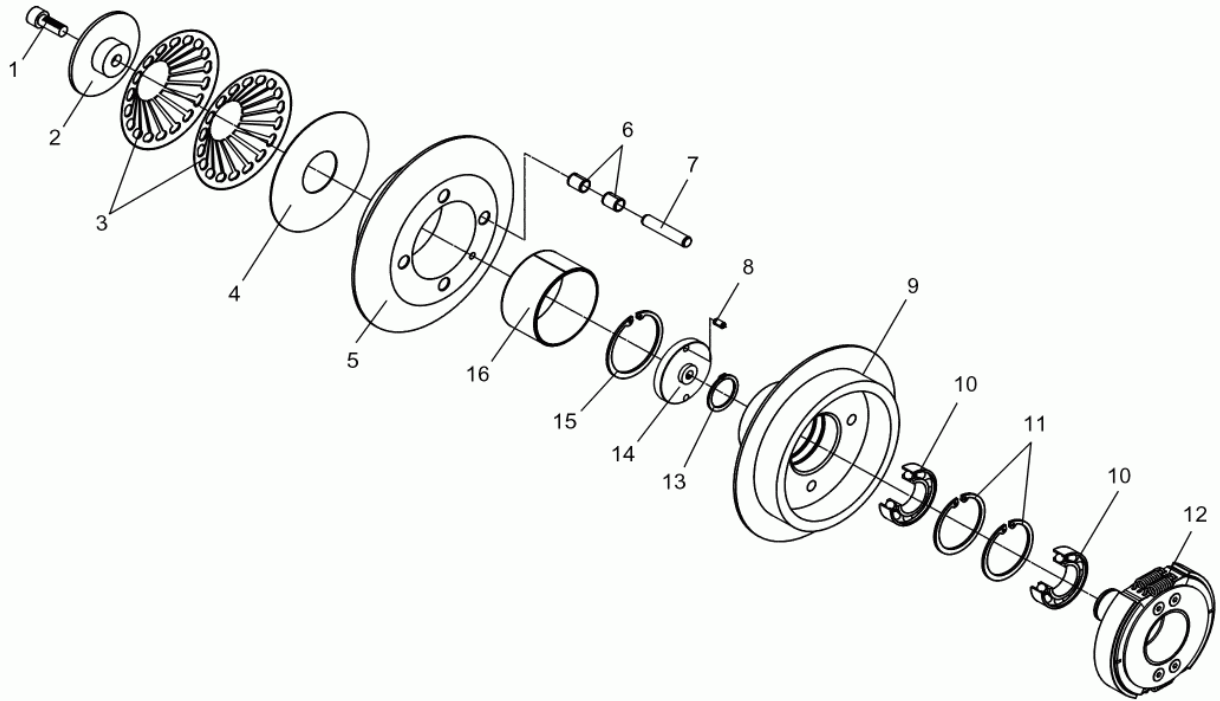

Ref. Pos.	Part No. Artikel Nr.	Qty. St.	Description Beschreibung	Descripción Description	Measurem./Abm.	Norm
					Torque/Drehm.	Sealant Schmierstoff
1	0011535	1	Cheese head screw Zylinderschraube	Tornillo cilíndrico Vis à tête cylindrique	M10 x 25 49Nm/36ft.lbs	ISO 4762
2	0058547	1	Button Pilz	Fungiforme Butée		
3	0048374	2	Cup spring Tellerfeder	Resorte de platillo Ressort belleville		
4	0048273	1	Seal Dichtung	Junta Joint		
5	0058540	1	V-belt pulley Keilriemenscheibe	Polea en V Poulie à courroie		
6	0058551	8	Bush Buchse	Casquillo Bôte		
7	0058539	4	Pin Stift	Espiga Goupille		
8	0013591	2	Spring pin Spannstift	Pasador de sujeción Goupille élastique	5 x 12	
9	0058541	1	Clutch drum Kupplungsglocke	Campana del embrague Cloche de rentrée		
10	0039999	2	Grooved ball bearing Rillenkugellager	Rodamiento a bolas Roulement rainuré à billes		
11	2003826	2	Retaining ring Sicherungsring	Anillo de retención Bague d'arrêt	55 x 2	DIN 472
12	0201992	1	Centrifugal Clutch Fliehkraftkupplung	Embrague Embrayage		
13	2001815	1	Retaining ring Sicherungsring	Anillo de retención Bague d'arrêt	30 x 1,5	DIN 471
14	0058546	1	Disc Scheibe	Disco Disque		
15	0021147	1	Retaining ring Sicherungsring	Anillo de retención Bague d'arrêt	60 x 2	DIN 472
16	0058536	1	Bushing Buchse	Buje Boîte		

Centrifugal Clutch cpl.
Fliehkraftkupplung kpl.
Embrague centrifugo cpl.
Embrayage centrifuge cpl.

DPU 7060SC

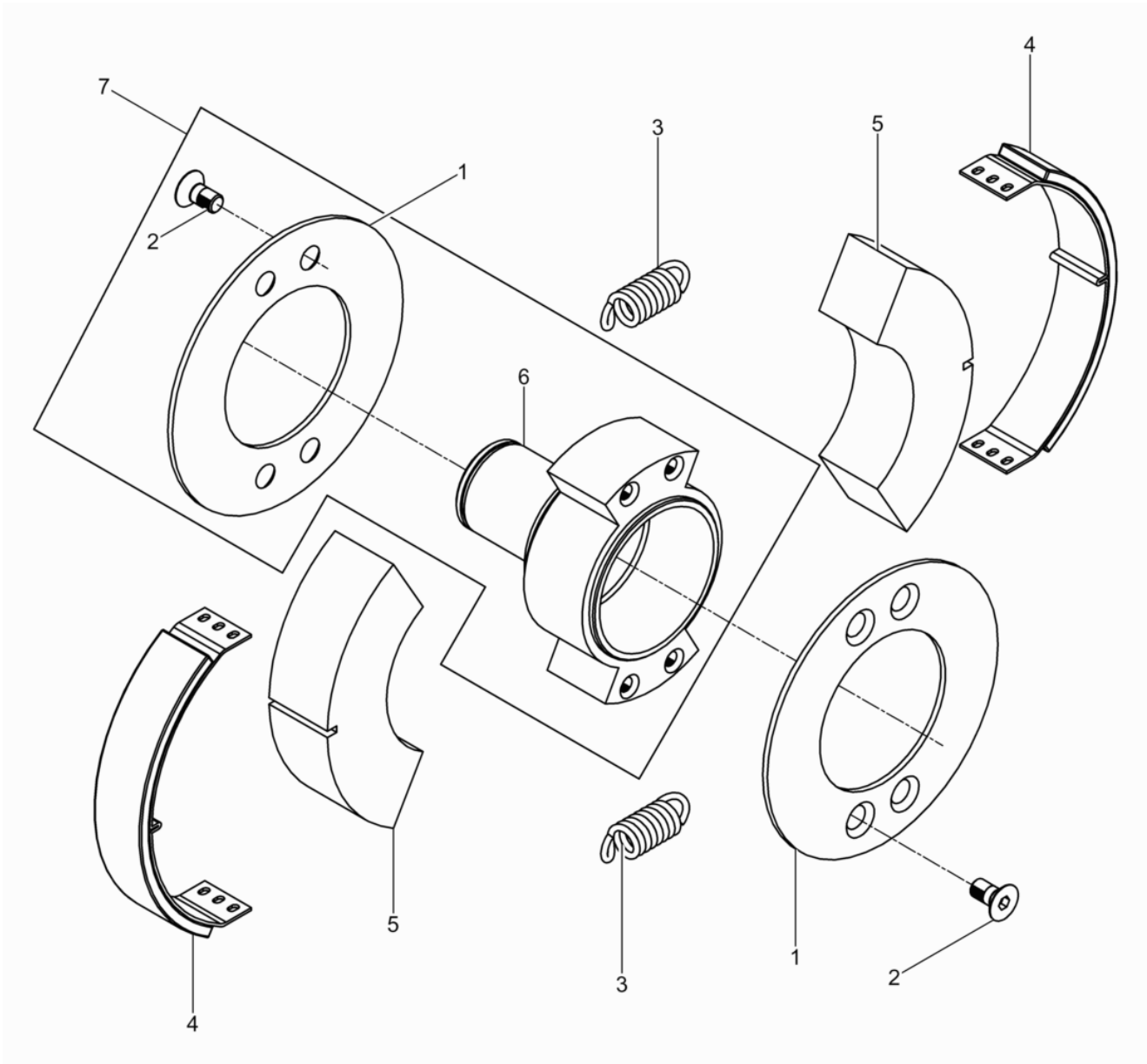

Ref. Pos.	Part No. Artikel Nr.	Qty. St.	Description Beschreibung	Descripción Description	Measurement./Abm.	Norm.
					Torque/Drehm.	Sealant Schmierstoff
1	0201994	2	Fixing disc Fixierscheibe	Arandela de retención Rondelle de fixation		
2	0024338	8	Countersunk screw Senkschraube	Tornillo avellanado Vis noyée	M6 x 10	DIN 963
3	0045979	4	Tension spring Zugfeder	Resorte de tracción Ressort de traction		
4	2006075	2	Lining Belagträger	Zapata Garniture d'embrayage		
5	0049506	2	Centrifugal weight Fliehk Gewicht	Peso centrífugo Poids centrifuge		
6	0201993	1	Hub Nabe	Cubo Moyeu		
7	0203003	1	Hub kit Nabensatz	Juego de cubo Jeu de moyeu		

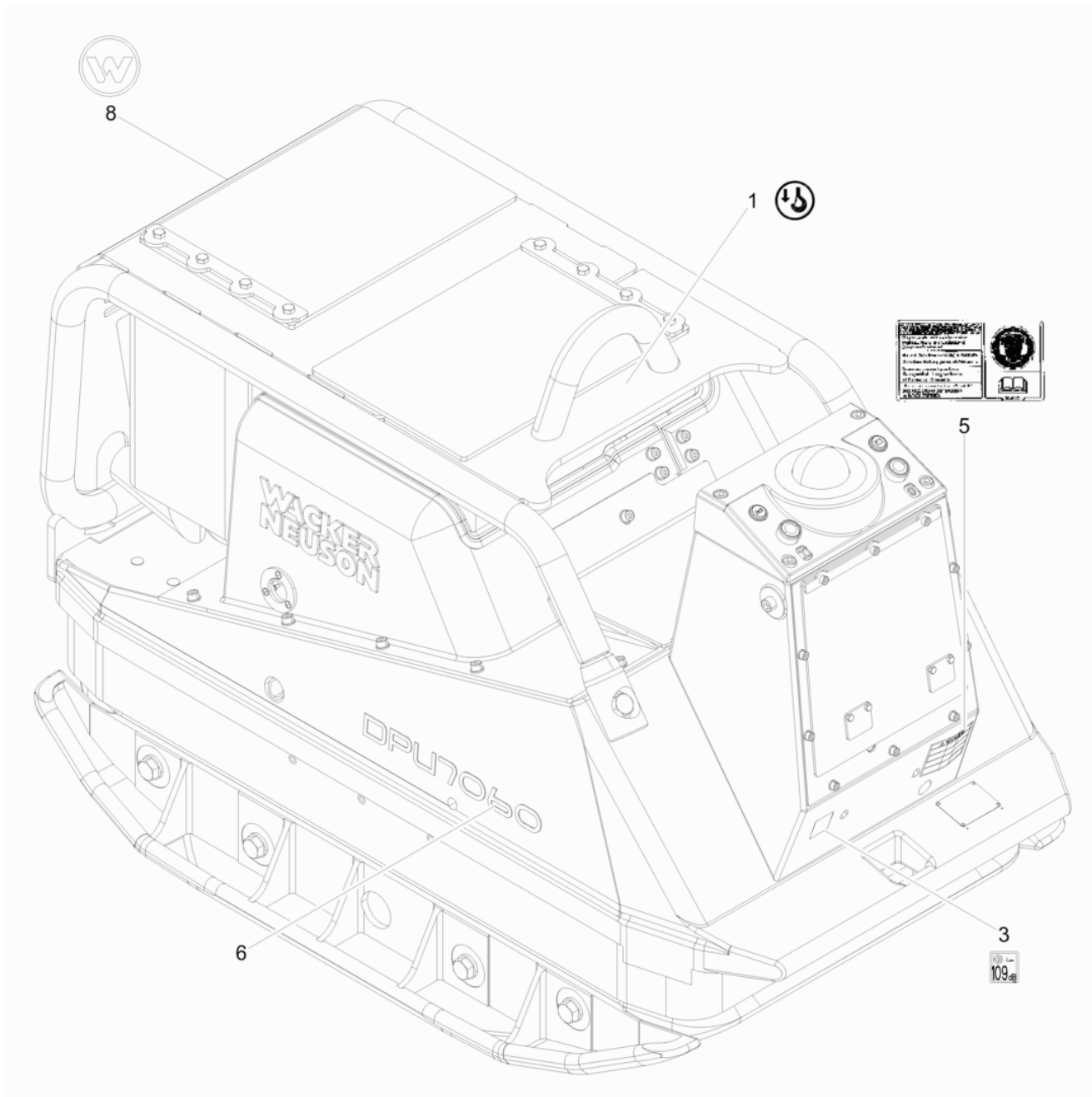

Ref. Pos.	Part No. Artikel Nr.	Qty. St.	Description Beschreibung	Descripción Description	Measurement/Abm.	Norm
					Torque/Drehm.	Sealant Schmierstoff
1	0095486	1	Instruction Label Aufkleber-Hinweis	Calcomanía-Indicación Autocollant avec Indication		
3	0064925	1	Decal-Sound Power Level Aufkleber-Schalleistungspegel	Etiqueta autoadhesiva-nivel de potencia acústica Autocollante-niveau sonore		
5	0209146	1	Label Aufkleber	Calcomanía Autocollant		
6	0202587	2	Type Label Aufkleber-Typ	Tipo etiqueta autoadhesiva Autocollant de type		
8	0222085	1	Label Symbol Aufkleber Symbol	Calcomanía Símbolo Autocollant Symbole		



**WACKER
NEUSON**

**Engine
Motor
Motor
Moteur**

Crankcase cpl.
Kurbelgehäuse kpl.
Cárter cpl.
Carter cpl.

DPU 7060SC

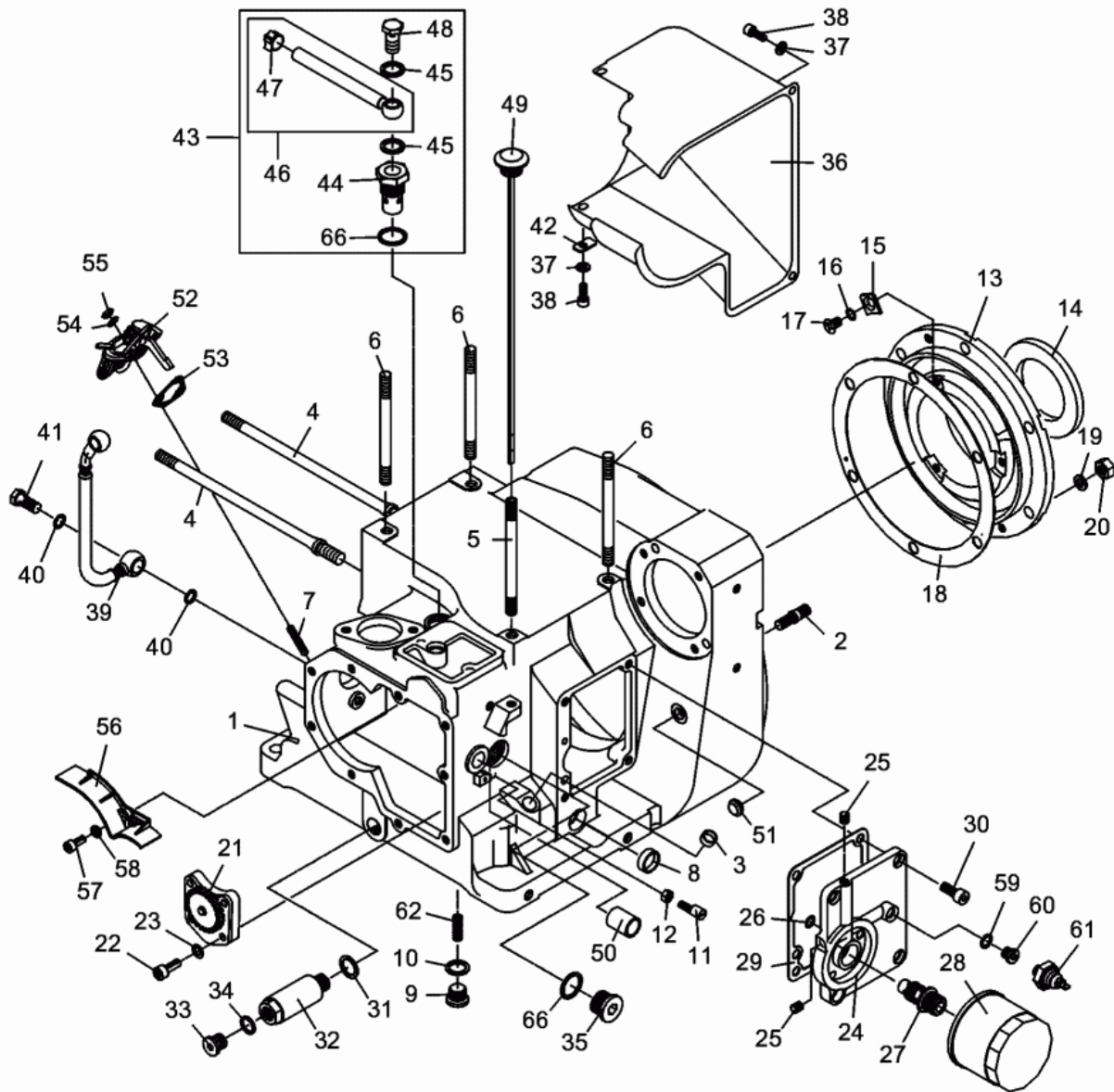

Ref. Pos.	Part No. Artikel Nr.	Qty. St.	Description Beschreibung	Descripción Description	Measurement./Abm.	Norm
					Torque/Drehm.	Sealant Schmierstoff
1	0204778	1	Crankcase Kurbelgehäuse	Cárter Carter		
2	0037241	6	Threaded Stud Bolt Bundstiftschraube	Prisionero Prisonner		
3	0204700	1	Fuel tank cap Verschlussdeckel	Tapa del tanque de combustible Chapeau de réservoir à essence	B14	
4	0044063	4	Stud Stiftschraube	Perno prisionero Boulon		
5	0204620	1	Tubular stud Hohl-Stiftschraube	Perno prisionero tubular Goujon tubulaire		
6	0204707	3	Stud Stiftschraube	Perno prisionero Boulon	M10 x 115	
7	0204702	2	Stud Stiftschraube	Perno prisionero Boulon	M6 x 16	
8	0204699	1	Fuel tank cap Verschlussdeckel	Tapa del tanque de combustible Chapeau de réservoir à essence	A22	
9	0204709	1	Screw Plug Verschlusschraube	Tapón Roscado Vis de Fermeture	A-M16 x 1,5-St	
10	0204481	1	Gasket Dichtring	Anillo de junta Bague détanchéité	A16 x 22 x 1,5	
11	0104575	1	Eccentric pin Exzenterbolzen	Perno excéntrico Boulon d'excentrage		
12	0204729	1	Locknut Sechskantmutter	Contratuerca Contre-écrou	M6	
13	0104576	1	Bearing cover Lagerdeckel	Cubierta de cojinete Couvercle de palier		
14	0099447	1	Rotary shaft seal Wellendichtring	Anillo de retén radial Bague d'étanchéité		
15	0104577	3	Supporting plate Haltesegment	Chapa de soporte Tôle		
16	0204737	3	Fan type lock washer Fächerscheibe	Arandela elástica dentada Rondelle en éventail	V8,4	
17	0204761	3	Countersunk screw Senkschraube	Tornillo avellanado Vis noyée	M8 x 12	
18	0037243	1	Seal Dichtung	Junta Joint		
19	0204694	6	Lock washer Federring	Arandela elástica Rondelle de ressort	A10	
20	0204731	6	Locknut Sechskantmutter	Contratuerca Contre-écrou	M10	
21	0204654	1	Lubricating oil pump Schmierölpumpe	Bomba de aceite Pompe d'huile de graissage		
22	0204714	4	Cheese head screw Zylinderschraube	Tornillo cilíndrico Vis à tête cylindrique	M6 x 25	
23	0204756	4	Lock washer Federring	Arandela elástica Rondelle de ressort	6	
24	0099449	1	Cover Deckel	Tapa Couvercle		
25	0099450	2	Threaded pin Gewindestift	Varilla roscada Goupille fileté		

Crankcase cpl.
Kurbelgehäuse kpl.
Cárter cpl.
Carter cpl.

DPU 7060SC

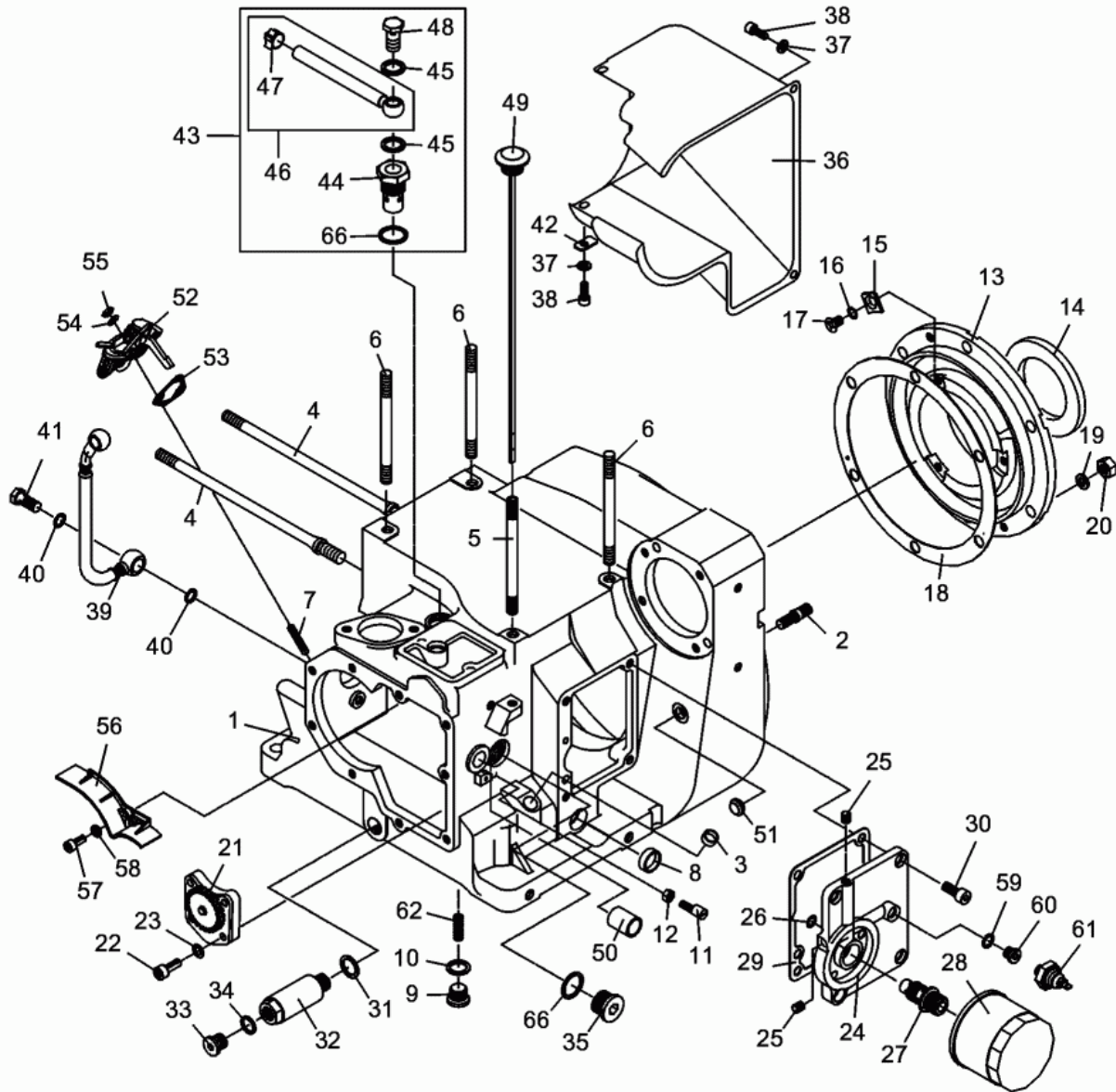

Ref. Pos.	Part No. Artikel Nr.	Qty. St.	Description Beschreibung	Descripción Description	Measurem./Abm.	Norm
					Torque/Drehm.	Sealant Schmierstoff
26	0104578	1	O-ring O-Ring	Anillo-O Bague-O		
27	0106033	1	Pressure relief valve Überdruckventil	Válvula de sobrepresión Soupape de surpression		
28	0063111	1	Oil filter Ölfilter	Filtro de aceite Filtre d'huile		
29	0099448	1	Seal Dichtung	Junta Joint		
30	0204715	4	Cheese head screw Zylinderschraube	Tornillo cilíndrico Vis à tête cylindrique	M8 x 16	
31	0204749	1	Gasket Dichtring	Anillo de junta Bague détanchéité	A17 x 23 x 1,5	
32	0204772	1	Extension Verlängerung	Prolongación Prolongation		
33	0204708	1	Screw Plug Verschlußschraube	Tapón Roscado Vis de Fermeture	A-M14 x 1,5-St	
34	0204482	1	Gasket Dichtring	Anillo de junta Bague détanchéité	A14 x 18 x 1,5	
35	0204710	1	Screw Plug Verschlußschraube	Tapón Roscado Vis de Fermeture	A-M22 x 1,5-St	
36	0204657	1	Cooling lining Kühlluftverkleidung	Revestimiento refrigerador Revetement		
37	0204688	3	Washer Scheibe	Arandela Rondelle	6,4	
38	0204718	4	Cheese head screw Zylinderschraube	Tornillo cilíndrico Vis à tête cylindrique	M6 x 12	
39	0204483	1	Oil-return pip Ölrücklaufleitung	Tubulure de retorno para aceite Cond. de refoulement d'huile		
40	0204751	2	Gasket Dichtring	Anillo de junta Bague détanchéité	A10 x 16 x 1	
41	0204754	1	Banjo bolt Hohlschraube	Perno hueco Boulon creux à filet femelle	A4 M10 x 1	
42	0204631	1	Washer Scheibe	Arandela Rondelle		
43	0204784	1	Breather cpl. Entlüftung kpl.	Purgado cpl. Raccord Fileté de Purge cpl		
44	0204658	1	Breather Entlüftung	Purgado Raccord fileté de purge		
45	0204746	2	Gasket Dichtring	Anillo de junta Bague détanchéité	A12 x 18 x 1,5	
46	0204786	1	Breather tube cpl. Entlüftungsschlauch kpl.	Línea de purgado cpl. Tuyau d'évacuation purge cpl.		
47	0204765	1	Clamp Schlauchschele	Abrazadera Agrafe		
48	0204753	1	Banjo bolt Hohlschraube	Perno hueco Boulon creux à filet femelle	A6 M12 x 1,5	
49	0204484	1	Oil dip stick Ölpeilstab	Varilla de sondear aceite Jauge de niveau d'huile		
50	0037329	1	Bushing Büchse	Caja Douille		

Crankcase cpl.
Kurbelgehäuse kpl.
Cárter cpl.
Carter cpl.

DPU 7060SC

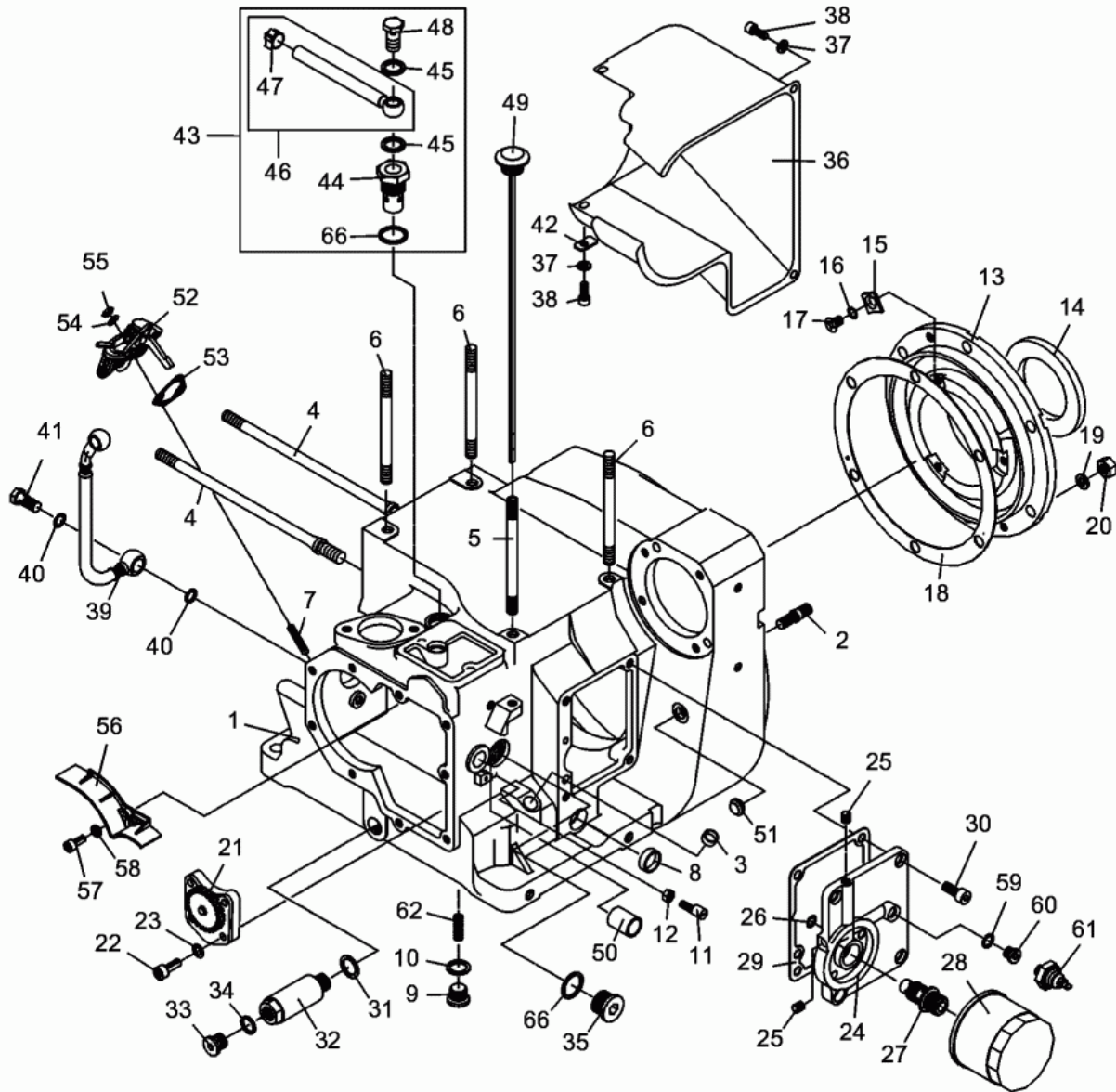

Ref. Pos.	Part No. Artikel Nr.	Qty. St.	Description Beschreibung	Descripción Description	Measurement./Abm.	Norm
					Torque/Drehm.	Sealant Schmierstoff
51	0099446	1	Cable bushing Kabeltülle	Manguito Passe câble		
52	0099496	1	Feed pump Förderpumpe	Bomba de elevación Pompe d'alimentation		
53	0099455	1	Seal Dichtung	Junta Joint		
54	0204696	2	Spring washer Federscheibe	Arandela elástica Rondelle à ressort	A6	
55	0204729	2	Locknut Sechskantmutter	Contratuercas Contre-écrou	M6	
56	0099458	1	Splash protection Spritzschutz	Protección contra salpicaduras Protection de pompe à huile		
57	0204713	2	Cheese head screw Zylinderschraube	Tornillo cilíndrico Vis à tête cylindrique	M6 x 16	
58	0204696	2	Spring washer Federscheibe	Arandela elástica Rondelle à ressort	A6	
59	0204744	1	Gasket Dichtring	Anillo de junta Bague détanchéité	A10 x 14 x 1	
60	0204711	1	Screw Plug Verschlußschraube	Tapón Roscado Vis de Fermeture	A-M10 x 1-St	
61	0205701	1	Oil pressure switch Öldruckschalter	Interruptor de presión de aceite Interrupteur à pression d'huile		
62	0204667	1	Compression spring Druckfeder	Resorte de compresión Ressort de pression	1 x 3,8 x 25/8	
66	0204750	1	Gasket Dichtring	Anillo de junta Bague détanchéité	A22 x 27 x 1,5	

Crankshaft cpl.
Kurbelwelle kpl.
Cigüeñal cpl.
Vilebrequin cpl.

DPU 7060SC

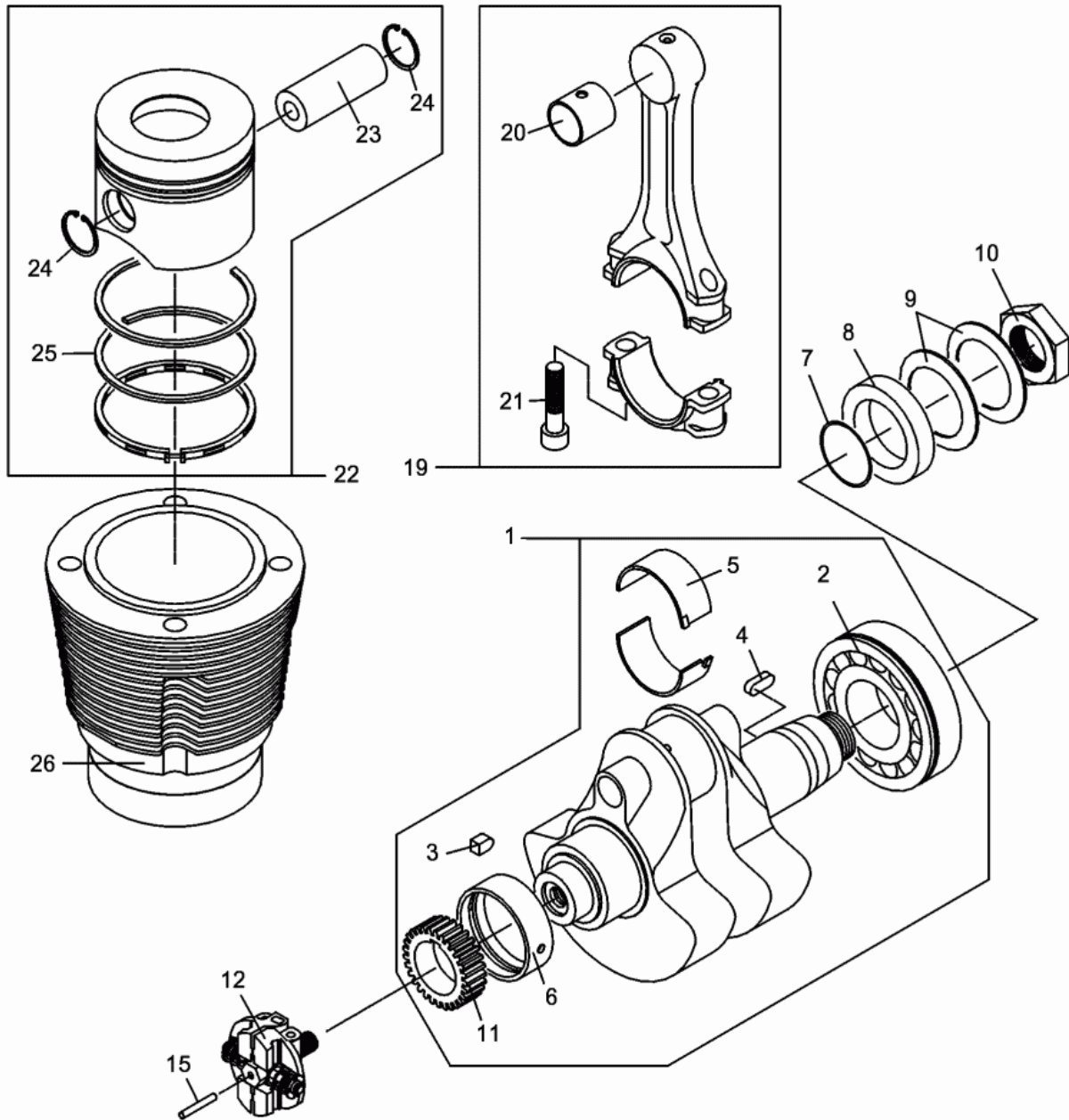

Ref. Pos.	Part No. Artikel Nr.	Qty. St.	Description Beschreibung	Descripción Description	Measurem./Abm.	Norm
					Torque/Drehm.	Sealant Schmierstoff
1	0099424	1	Crankshaft cpl. Kurbelwelle kpl.	Cigüeñal cpl. Vilebrequin cpl.		
2	0037192	1	Cylindrical roller bearing Zylinderrollenlager	Rodamiento cilíndricos Roulement à rouleaux cylindrique		
3	0037198	1	Fitting key Passfeder	Chaveta Clavette	AB8 x 7 x 12	DIN 6885
4	0204740	1	Fitting key Paßfeder	Chaveta Clavette	A8 x 5 x 20	
5	0099425	1	Connecting rod bearing Pleuellager	Cojinete de la biela Coussinet de bielle		
5	0204775	1	Bearing cpl. Lagerschale kpl.	Rodamiento cpl. Roulement cpl.	+0,25	
5	0105390	1	Connecting rod bearing Pleuellager	Cojinete de la biela Rodamiento Coussinet de bielle Roulement	+0,5	
6	0099428	1	Bearing bush Lagerbuchse	Casquillo del cojinete Bôte de roulement		
6	0204665	1	Bearing bush Hauptlagerbuchse	Casquillo del cojinete Bôte de roulement	+0,25	
6	0105391	1	Bearing bush Lagerbuchse	Casquillo del cojinete Bôte de roulement	+0,5	
7	0037203	1	Rubber ring Gummiring	Anillo de goma Bague en caoutchouc		
8	0099426	1	Ring Laufring	Anillo de rodadura Bague		
9	0037205	2	Cup spring Tellerfeder	Resorte de platillo Ressort belleville		
10	0037206	1	Fly wheel nut Schwungradmutter	Tuerca de volante Écrou		
11	0099429	1	Gear wheel Zahnrad	Engranaje Roue dentée		
12	0204644	1	Centrifugal governor Fliehkraftregler	Regulador centrífugo Regulateur		
15	0037202	1	Roller Nadelrolle	Rollo Galet		
19	0099430	1	Connecting rod cpl. Pleuel kpl.	Biela cpl. Bielle cpl.		
20	0099432	1	Connecting rod bush Pleuelbuchse	Casquillo de biela Bôte de bielle		
21	0099431	2	Connecting rod screw Pleuelschraube	Tornillo de la biela Vis de bielle		
22	0204485	1	Piston cpl. Kolben kpl.	Pistón cpl. Piston cpl.		
23	0099435	1	Piston pin Kolbenbolzen	Perno de pistón Axe de piston		
24	0099436	2	Retaining ring Sicherungsring	Anillo de retención Bague d'arrêt		
25	0099434	1	Set of piston rings Kolbenringsatz	Juego de aros de pistón Jeu de segments de piston		
26	0204655	1	Rib cylinder Rippenzylinder	Cilindro rasgón Cylindre déchirure		

Cylinder Head cpl.
Zylinderkopf kpl.
Culata cpl.
Culasse cpl.

DPU 7060SC

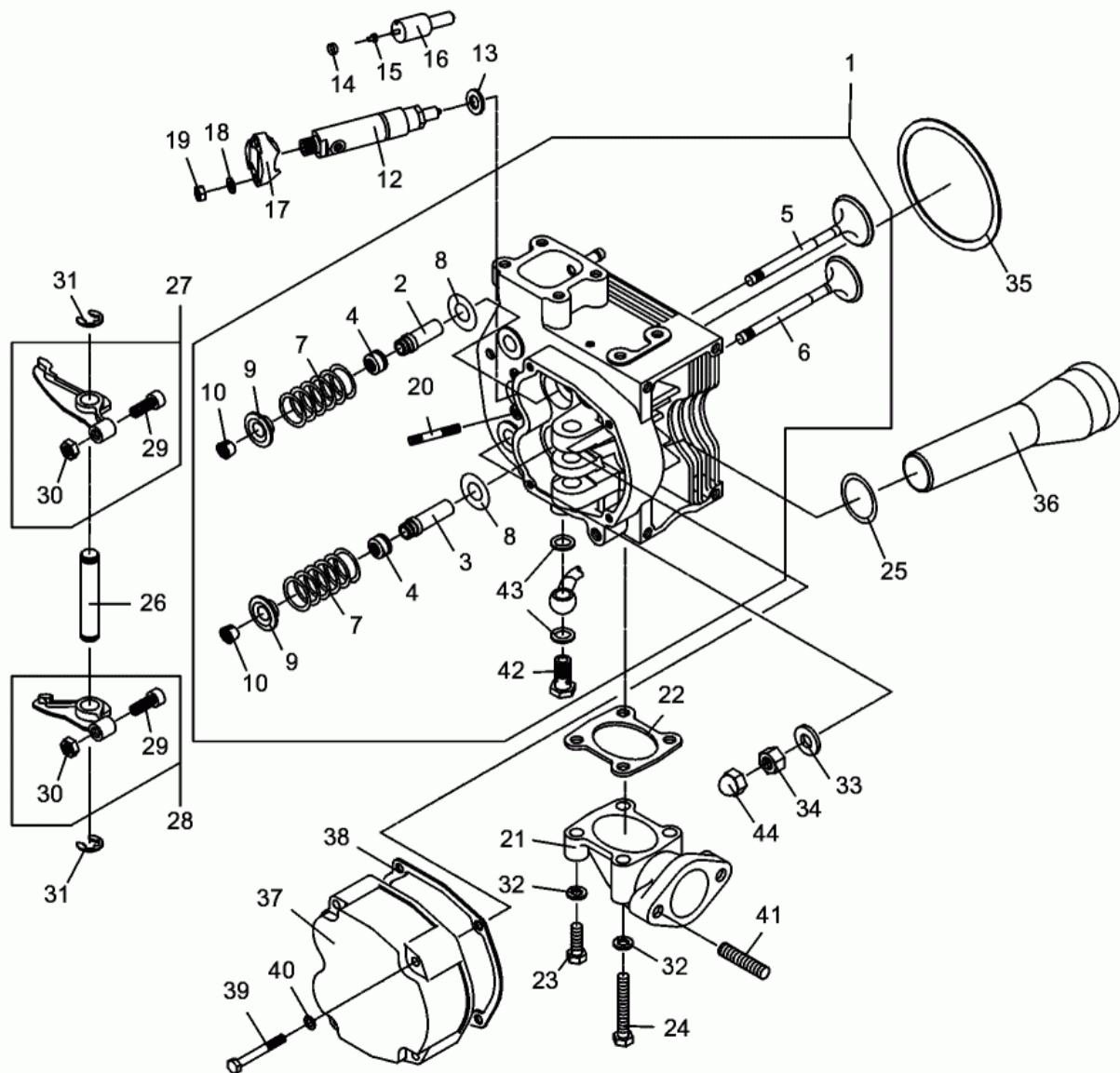

Ref. Pos.	Part No. Artikel Nr.	Qty. St.	Description Beschreibung	Descripción Description	Measurem./Abm.	Norm
					Torque/Drehm.	Sealant Schmierstoff
1	0204781	1	Cylinder Head cpl. Zylinderkopf kpl.	Culata cpl. Culasse cpl.		
2	0204614	1	Guide Of Discharge Valve Ventilführung Einlaß	Guía de Válvula Escape Guidage de Soupape D'Échappement		
3	0204615	1	Guide of intake valve Ventilführung Auslaß	Guía de válvula admisión Guidage de la soupape d'admission		
4	0204486	2	Valve-stem gasket Ventilschaftabdichtung	Junta del Va'lvula-va'stago Garniture de Valve-tige		
5	0204616	1	Valve cone Ventilkegel Einlaß	Cono de válvula Cone de soupape		
6	0204617	1	Intake/exhaust valve Ventilkegel Auslaß	Válvula de admisión/de escape Soupape d'admission/d'échappement		
7	0204666	2	Spring Ventilfeder	Resorte Ressort		
8	0204768	2	Washer Scheibe	Arandela Rondelle		
9	0204634	2	Spring Federteller	Resorte Ressort		
10	0204633	4	Cone part Kegelstück	Cono pieza Cône pièce		
12	0204487	1	Injector Holder device Düsenhalterkombitation	Portainyector Extracción Porte-Injecteur Extraction		
13	0204488	1	Gasket Dichtring	Anillo de junta Bague détanchéité		
14	0204643	1	Compression spring Druckfeder	Resorte de compresión Ressort de pression		
15	0204642	1	Pin Druckbolzen	Pasador Goupille		
16	0204489	1	Jet Düse	Gicleur Gicleur		
17	0204769	1	Flange Flansch	Brida Bride		
18	0204692	2	Lock washer Federring	Arandela elástica Rondelle de ressort	A6	
19	0204729	6	Locknut Sechskantmutter	Contratuercas Contre-écrou	M6	
20	0204703	2	Stud Stiftschraube	Perno prisionero Boulon	M6 x 45	
21	0204647	1	Exhaust manifold Abgaskrümmer	Múltiple de escape Coude d'échappement		
22	0204662	1	Seal Dichtung	Junta Joint		
23	0204726	2	Hexagonal head cap screw Sechskantschraube	Tornillo hexagonal Vis à tête hexagonale	M8 x 25	
24	0204721	2	Hexagonal head cap screw Sechskantschraube	Tornillo hexagonal Vis à tête hexagonale	M8 x 55	
25	0204490	1	O-Ring O-Ring	Anillo-O Joint torique		
26	0204610	1	Rocker arm bolt Kipphebelbolzen	Perno de balancín Boulon de culbuteur		

Cylinder Head cpl.
Zylinderkopf kpl.
Culata cpl.
Culasse cpl.

DPU 7060SC

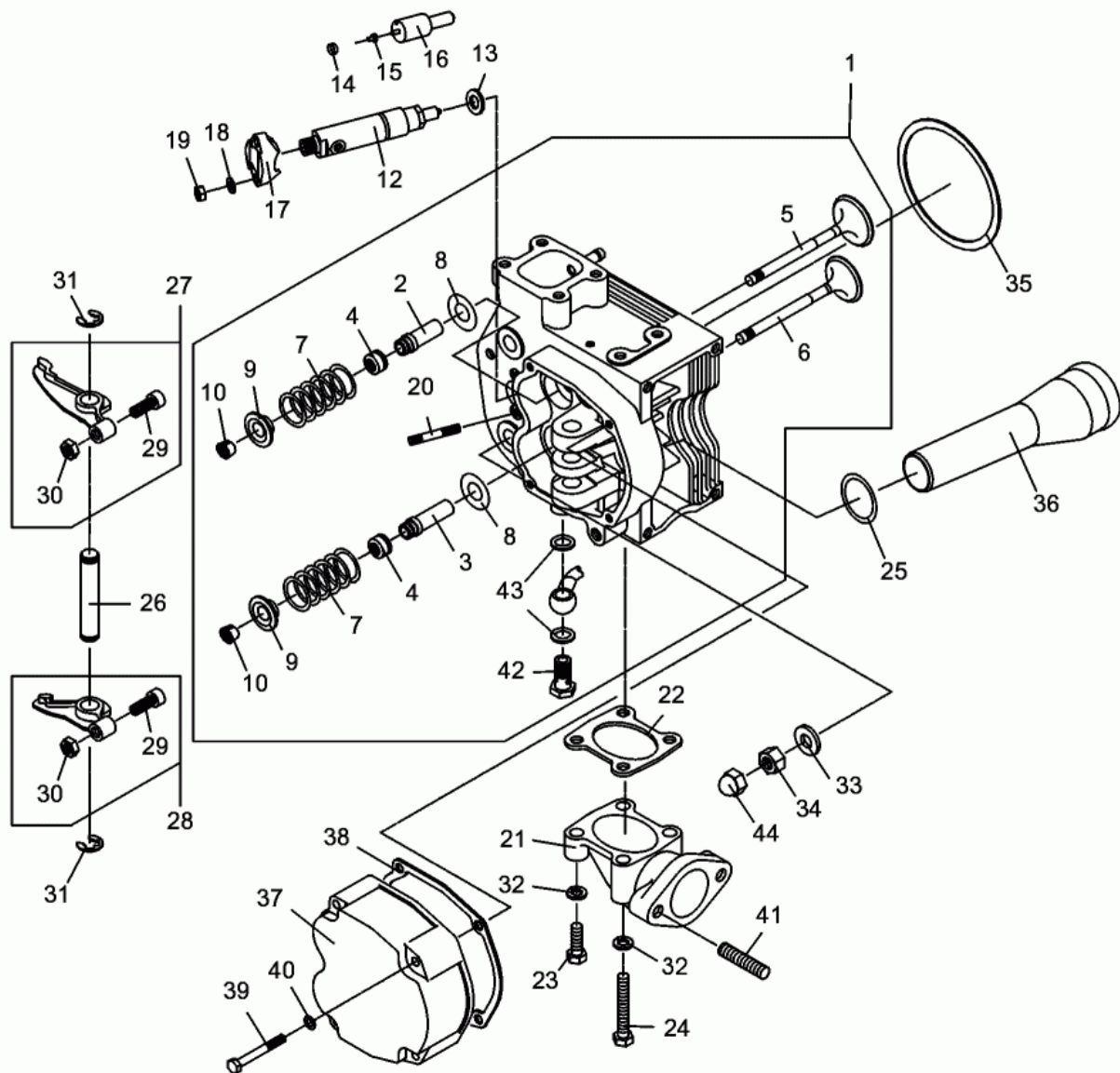

Ref. Pos.	Part No. Artikel Nr.	Qty. St.	Description Beschreibung	Descripción Description	Measurement/Abm.	Norm
					Torque/Drehm.	Sealant Schmierstoff
27	0204651	1	Spacer Kipphebel Einlaß	Remache Tubular Rivet Creux		
28	0204652	1	Exhaust rocker arm Kipphebel Auslaß	Balancín de escape Culbuteur		
29	0204621	2	Pressure screw Druckschraube	Tornillo de presión Vis de pression		
30	0204730	2	Locknut Sechskantmutter	Contratuerca Contre-écrou	M8	
31	0204739	2	Lock washer Sicherungsscheibe	Arandela de Seguridad Rondelle d'arrêt	10	
32	0204693	4	Lock washer Federring	Arandela elástica Rondelle de ressort	A8	
33	0037248	4	Washer Scheibe	Arandela Rondelle		
34	0204731	4	Locknut Sechskantmutter	Contratuerca Contre-écrou	M10	
35	0099439	1	Cylinder head gasket Zylinderkopfdichtung	Junta de culata del cilindro Joint de culasse de cylindre		
36	0044089	1	Protective pipe Schutzrohr	Tubo de protección Tube de protection		
37	0204653	1	Valve hood Ventilhaube	Tapa de válvula Couvercle culbuteur		
38	0204491	1	Seal Dichtung	Junta Joint		
39	0204722	4	Hexagonal head cap screw Sechskantschraube	Tornillo hexagonal Vis à tête hexagonale	M6 x 55	
40	0204696	4	Spring washer Federscheibe	Arandela elástica Rondelle à ressort	A6	
41	0204706	2	Stud Stiftschraube	Perno prisionero Boulon	M10 x 25	
42	0204754	1	Banjo bolt Hohlschraube	Perno hueco Boulon creux à filet femelle	A4 M10 x 1	
43	0204751	2	Gasket Dichtring	Anillo de junta Bague détanchéité	A10 x 16 x 1	
44	0204735	2	Cap nut Hutmutter	Tuerca caperuza Écrou à chapeau	M10	

Camshaft cpl.
Steuerwelle kpl.

DPU 7060SC

Árbol de Levas cpl.
Arbre à Cames cpl.

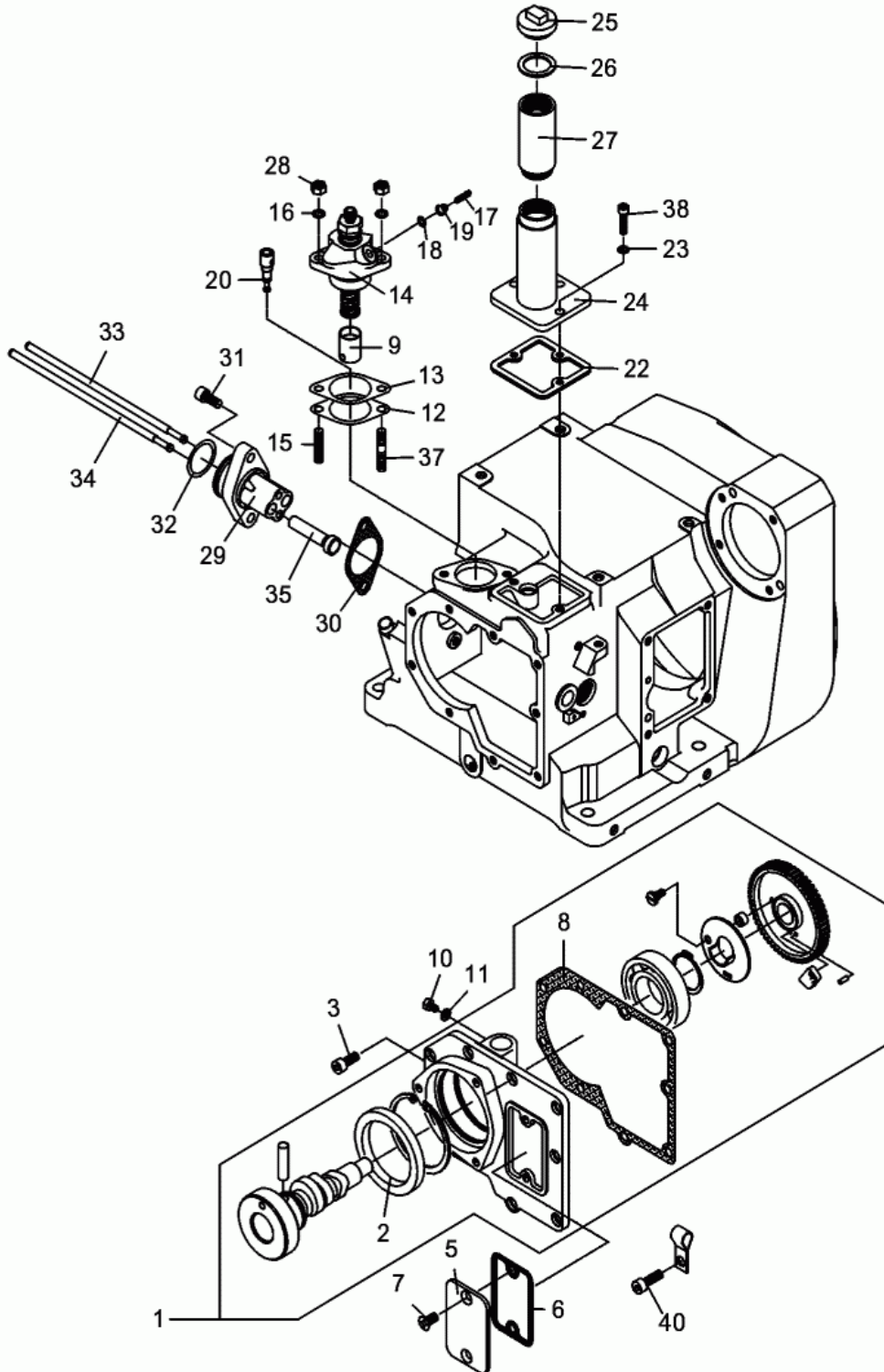

Ref. Pos.	Part No. Artikel Nr.	Qty. St.	Description Beschreibung	Descripción Description	Measurement/Abm.	Norm
					Torque/Drehm.	Sealant Schmierstoff
1	0204492	1	Camshaft cpl. Steuerwelle kpl.	Árbol de Levas cpl. Arbre à Cames cpl.		
2	0204850	1	Rotary shaft seal Wellendichtring	Anillo de retén radial Bague d'étanchéité		
3	0204716	8	Cheese head screw Zylinderschraube	Tornillo cilíndrico Vis à tête cylindrique	M8 x 20	
5	0099476	1	Cover Deckel	Tapa Couvercle		
6	0099475	1	Seal Dichtung	Junta Joint		
7	0204762	2	Countersunk screw Senkschraube	Tornillo avellanado Vis noyée	M8 x 16	
8	0099477	1	Seal Dichtung	Junta Joint		
9	0039965	1	Roller tapet Rollenstößel	Pisón Pilon		
10	0034325	1	Screw Schraube	Tornillo Vis		
11	0204692	1	Lock washer Federring	Arandela elástica Rondelle de ressort	A6	
12	0099500	1	Seal Dichtung	Junta Joint		
13	0099501	1	Shim Ausgleichsscheibe	Arandela compensadora Disque de compensation	0,2	
13	0099502	1	Shim Ausgleichsscheibe	Arandela compensadora Disque de compensation	0,4	
13	0099503	1	Shim Ausgleichsscheibe	Arandela compensadora Disque de compensation	1,0	
14	0204493	1	Injection pump Einpritzpumpe	Bomba de inyección de combustible Pompe d'injection		
15	0204704	1	Stud Stiftschraube	Perno prisionero Boulon	M8 x 20	
16	0204742	2	Gasket Dichtring	Anillo de junta Bague détanchéité	A8 x 12 x 1	
17	0204639	1	Compression spring Druckfeder	Resorte de compresión Ressort de pression		
18	0204636	1	Seal Dichtung	Junta Joint		
19	0204638	1	Pressure valve Druckventil	Válvula presión Pressostat		
20	0204637	1	Pump element Pumpenelement	Elemento de bomba Élément de pompe		
22	0204664	1	Seal Dichtung	Junta Joint		
23	0204696	3	Spring washer Federscheibe	Arandela elástica Rondelle à ressort	A6	
24	0204619	1	Oil-filler tube Öleinfüller	Tubo para llenado de aceite Huile-remplisseur		
25	0034327	1	Screw plug Verschlußschraube	Tornillo de cierre Vis de fermeture		

Camshaft cpl.
Steuerwelle kpl.
Árbol de Levas cpl.
Arbre à Cames cpl.

DPU 7060SC

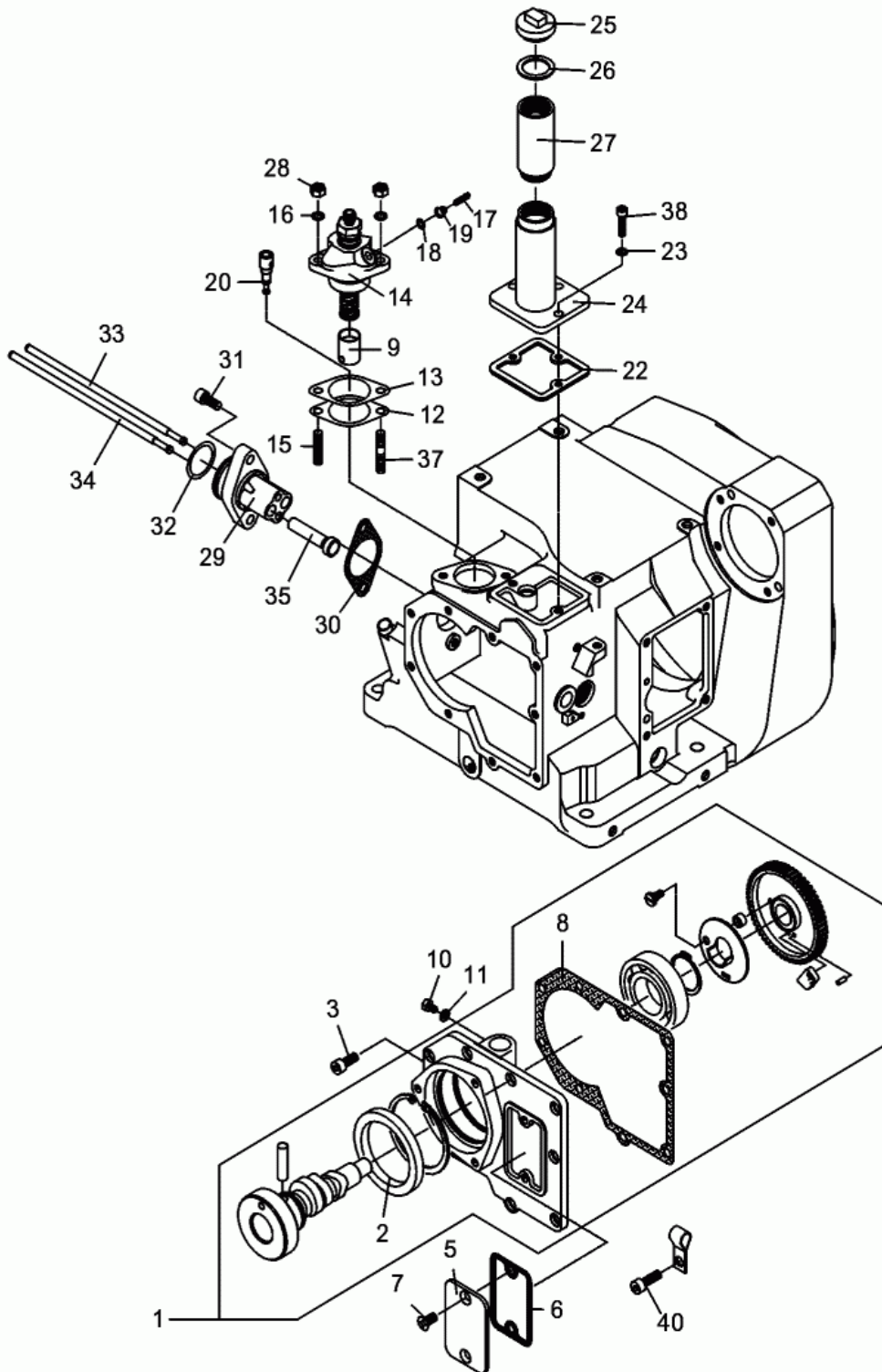

Ref. Pos.	Part No. Artikel Nr.	Qty. St.	Description Beschreibung	Descripción Description	Measurement./Abm.	Norm
					Torque/Drehm.	Sealant Schmierstoff
26	0034326	1	Gasket Dichtring	Anillo de junta Bague d'étanchéité		
27	0048155	1	Lower part Unterteil	Parte inferior Partie inferieure		
28	0204730	2	Locknut Sechskantmutter	Contratuerca Contre-écrou	M8	
29	0099479	1	Pushrod guide Stößelführung	Guía de botador Guidage de poussoir		
30	0099478	1	Seal Dichtung	Junta Joint		
31	0204716	2	Cheese head screw Zylinderschraube	Tornillo cilíndrico Vis à tête cylindrique	M8 x 20	
32	0037282	1	Rubber ring Gummiring	Anillo de goma Bague en caoutchouc		
33	0204612	1	Push rod intake Stößstange Einlaß	Varilla de empuje admisión Poussoir dadmission		
34	0204613	1	Push rod exhaust Stößstange Auslaß	Varilla de empuje de escape Poussoir d'échappement		
35	0037278	2	Tappet Stößel	Botador Poussoir		
37	0204705	1	Stud Stiftschraube	Perno prisionero Boulon	M8 x 30	
38	0204714	3	Cheese head screw Zylinderschraube	Tornillo cilíndrico Vis à tête cylindrique	M6 x 25	
40	0204717	1	Cheese head screw Zylinderschraube	Tornillo cilíndrico Vis à tête cylindrique	M8 x 25	

Adjusting Assy. cpl.
Regulierung kpl.
Regulador cpl.
Regulateur cpl.

DPU 7060SC

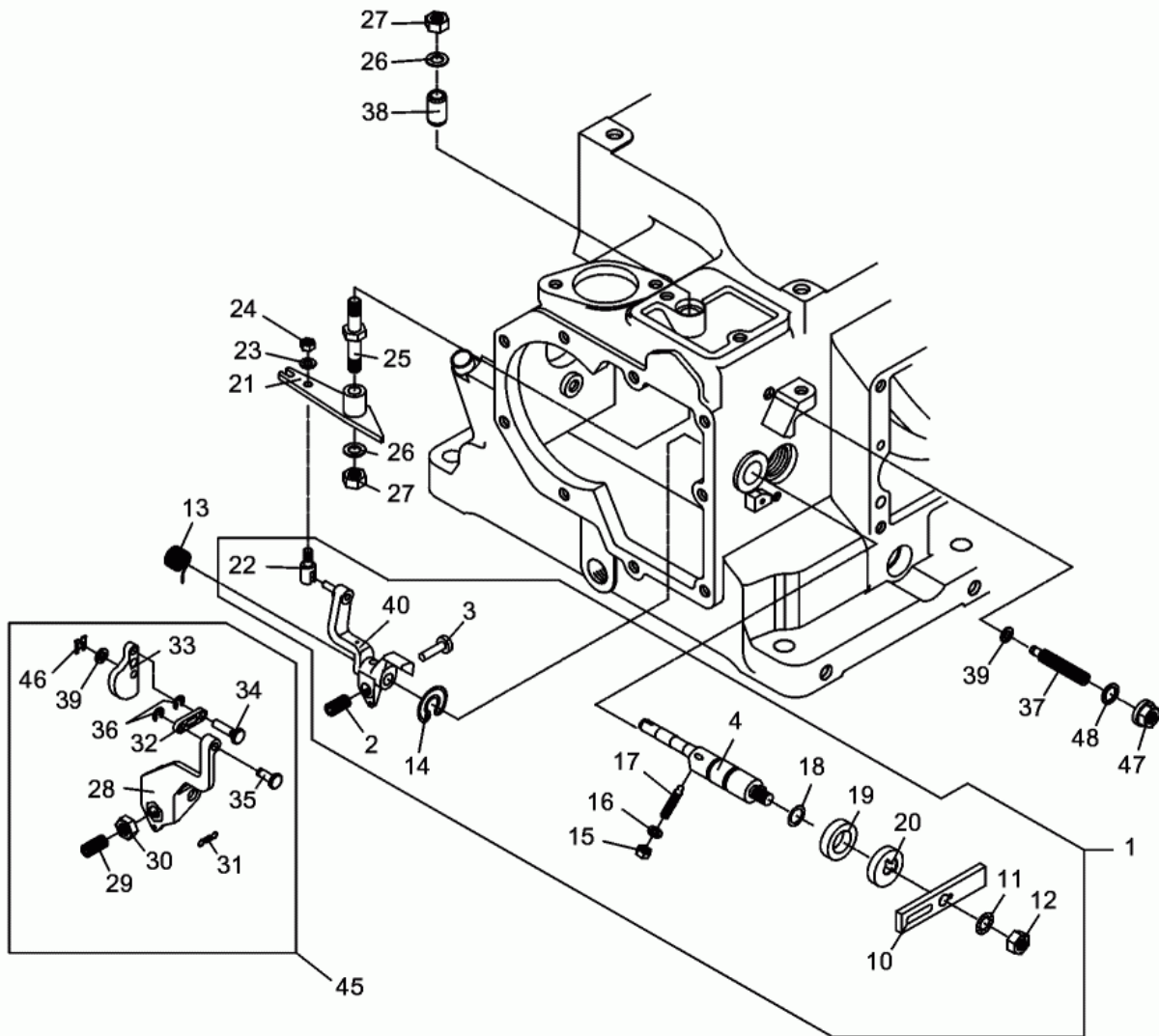

Ref. Pos.	Part No. Artikel Nr.	Qty. St.	Description Beschreibung	Descripción Description	Measurem./Abm.	Norm
					Torque/Drehm.	Sealant Schmierstoff
1	0099462	1	Adjusting Regulierung	Regulador Régulateur		
2	0204618	1	Threaded bush Gewindebuchse	Casquillo roscado Boîte tarandée		
3	0204611	1	Bolt Bundbolzen	Perno Boulon		
4	0204608	1	Eccentric Shaft Exzenterwelle	Eje Excéntrico Arbre Excentric		
10	0204763	1	Lever Hebel	Palanca Levier		
11	0204736	1	Fan type lock washer Fächerscheibe	Arandela elástica dentada Rondelle en éventail		
12	0204730	1	Locknut Sechskantmutter	Contratuerca Contre-écrou	M8	
13	0034345	1	Return spring Rückholfeder	Resorte de retorno Ressort de rappel		
14	0034343	1	Annular spring Ringfeder	Resorte Ressort		
15	0204728	1	Locknut Sechskantmutter	Contratuerca Contre-écrou	M5	
16	0204691	1	Lock washer Federring	Arandela elástica Rondelle de ressort	A5	
17	0037331	1	Threaded pin Gewindestift	Varilla roscada Goupille fileté		
18	0034342	1	Rubber ring Gummiring	Anillo de goma Bague en caoutchouc		
19	0069233	1	Ring Ring	Anillo Bague		
20	0044094	1	Brake disk Reibteller	Plato de fricción Disque à frein		
21	0099461	1	Governor lever Regulierhebel	Palanca reguladora Levier régulateur		
22	0204609	1	Fork bolt Gabelbolzen	Perno Boulon		
23	0204687	1	Washer Scheibe	Arandela Rondelle	5,3	
24	0204623	1	Hex nut Spring-Stop Spring-Stop Sechskantmutter	Tuerca hexagonal Spring-Stop Écrou hexagonal Spring-Stop	M5	
25	0099460	1	Threaded bolt Gewindebolzen	Perno roscado Boulon fileté		
26	0204684	2	Shim Ring Passscheibe	Arandela de Ajuste Disque D'Ajustage		
27	0204622	2	Spring-Stop Nut Spring-Stop Mutter	Tuerca Spring-Stop Écrou Spring-Stop	M8	
28	0099468	1	Lever Hebel	Palanca Levier		
29	0099470	1	Threaded bolt Gewindebolzen	Perno roscado Boulon fileté		
30	0204732	1	Locknut Sechskantmutter	Contratuerca Contre-écrou	M10 x 1	

Adjusting Assy. cpl.
Regulierung kpl.
Regulador cpl.
Regulateur cpl.

DPU 7060SC

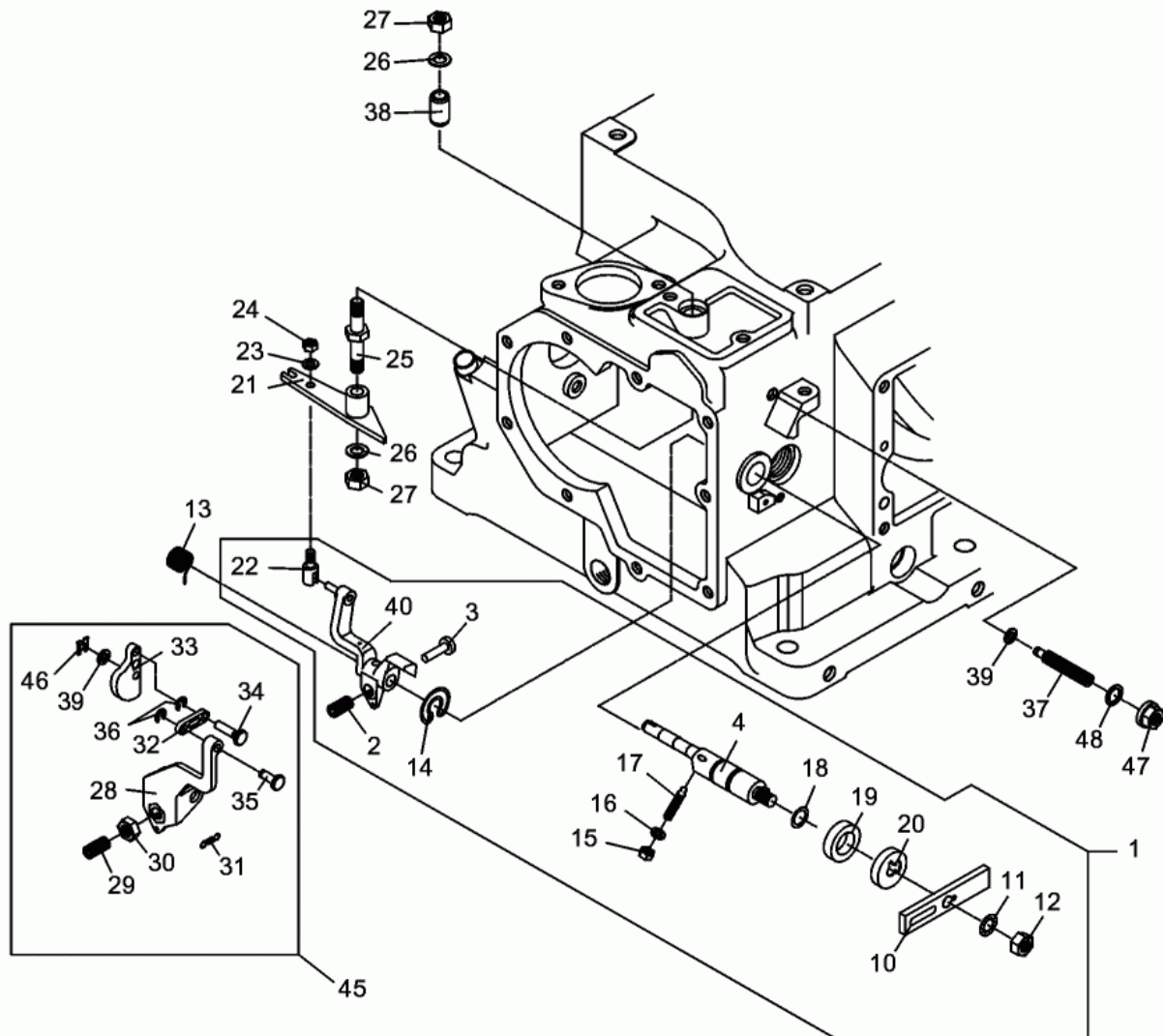

Ref. Pos.	Part No. Artikel Nr.	Qty. St.	Description Beschreibung	Descripción Description	Measurem./Abm.	Norm
					Torque/Drehm.	Sealant Schmierstoff
31	0204668	1	Tension spring Zugfeder	Resorte de tracción Ressort de traction		
32	0099464	1	Joint lever Gelenkhebel	Palanca Articulada Joint de Levier		
33	0099463	1	Segment Segment	Segmento Arrêtoir		
34	0099465	1	Bolt Bundbolzen	Perno Boulon		
35	0099466	1	Bolt Bundbolzen	Perno Boulon		
36	0204738	2	Lock washer Sicherungsscheibe	Arandela de Seguridad Rondelle d'arrêt		
37	0099471	1	Threaded pin Gewindestift	Varilla roscada Goupille fileté		
38	0099459	1	Bush Buchse	Buje Boîte		
39	0204686	2	Shim Ring Passscheibe	Arandela de Ajuste Disque D'Ajustage		
40	0204648	1	Governor lever Regulierhebel	Palanca reguladora Levier régulateur		
45	0104586	1	Additional fuel cpl. Mehrmenge kpl.	Combustible adicional cpl. Regulateur mini-maxi cpl.		
46	0204646	1	Spring SL-Sicherung	Resorte Ressort		
47	0034271	1	Collar nut Bundmutter	Tuerca con collar Écrou à embase		
48	0204743	1	Gasket Dichtring	Anillo de junta Bague détanchéité	A8 x 14 x 1	

Fuel Tank cpl.
Kraftstofftank kpl.

DPU 7060SC

Tanque de Combustible cpl.
Réservoir de Carburant cpl.

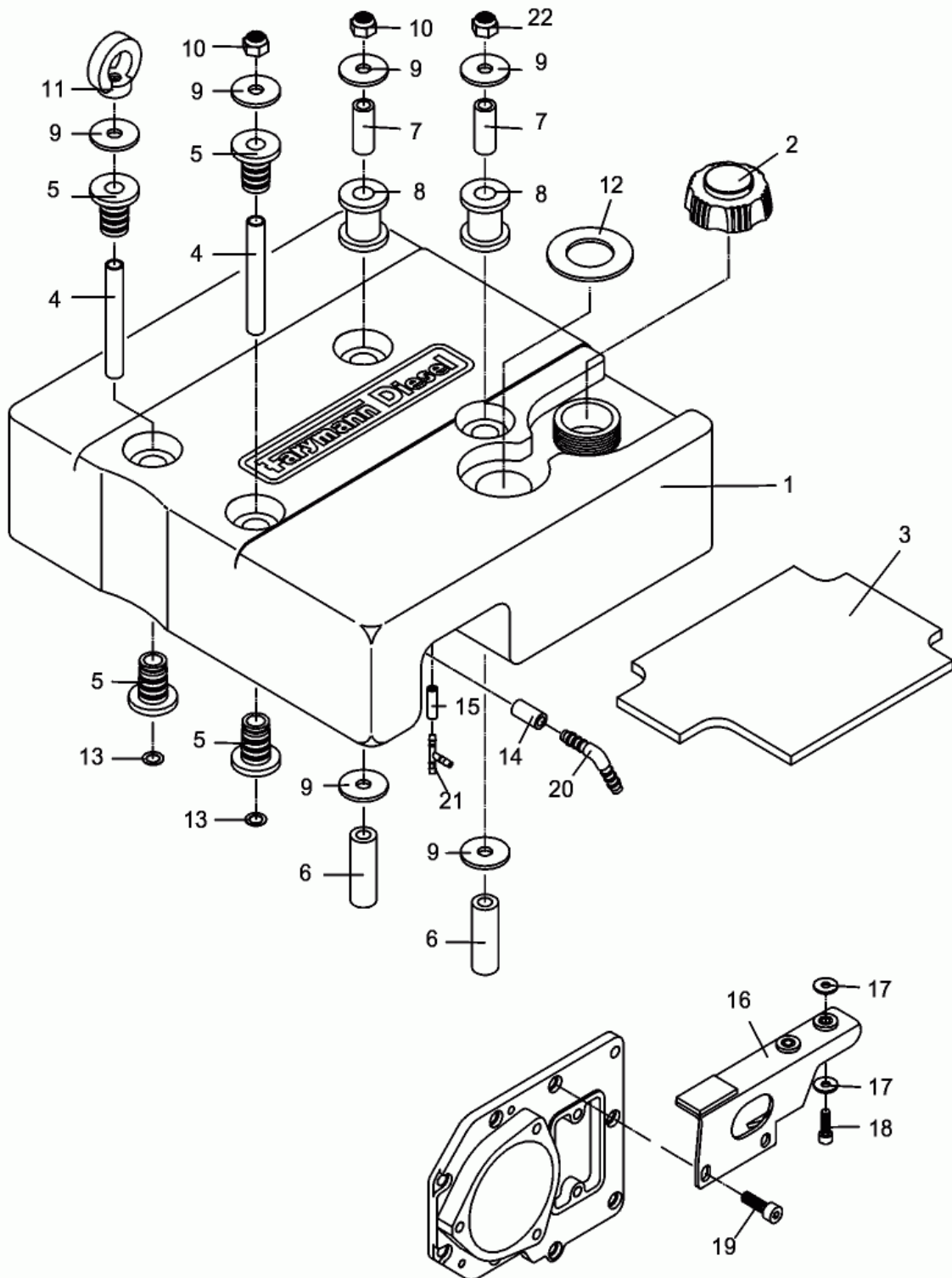

Ref. Pos.	Part No. Artikel Nr.	Qty. St.	Description Beschreibung	Descripción Description	Measurement/Abm.	Norm
					Torque/Drehm.	Sealant Schmierstoff
1	0204783	1	Fuel Tank cpl. Kraftstoffbehälter kpl.	Tanque de Combustible cpl. Réservoir D'Essence cpl.		
2	0204494	1	Fuel tank cap Verschlußdeckel	Tapa del tanque de combustible Chapeau de réservoir à essence		
3	0204676	1	Felt sheet Filzplatte	Placa de filtro Plaque de feutre		
4	0204628	2	Bushing spacer Distanzbuchse	Buje distanciador Douille d'écartement		
5	0204682	4	Flange cone lining Flanschkegelbuchse	Guarnición del cono del reborde Doublure de cône de bride		
6	0204629	2	Bushing spacer Distanzbuchse	Buje distanciador Douille d'écartement		
7	0204630	2	Bushing spacer Distanzbuchse	Buje distanciador Douille d'écartement		
8	0204683	2	Support flange Flanshbuchse	Brida de soporte Bride de maintien		
9	0204632	6	Washer Scheibe	Arandela Rondelle		
10	0204634	2	Spring Federteller	Resorte Ressort		
11	0204701	1	Nut Ringmutter	Tuerca Écrou	M10	
12	0204495	1	Gasket Dichtring	Anillo de junta Bague détançhéité		
13	0204685	2	Shim Ring Paßscheibe	Arandela de Ajuste Disque D'Ajustage		
14	0204678	1	Fuel hose Kraftstoffschlauch	Manguera de combustible Tuyau à essence		
15	0204679	1	Fuel hose Kraftstoffschlauch	Manguera de combustible Tuyau à essence		
16	0204788	1	Holder cpl. Halter kpl.	Soporte cpl. Attache cpl.		
17	0204760	4	Washer Scheibe	Arandela Rondelle	6,4	
18	0204725	2	Hexagonal head cap screw Sechskantschraube	Tornillo hexagonal Vis à tête hexagonale	M6 x 20	
19	0204717	2	Cheese head screw Zylinderschraube	Tornillo cilíndrico Vis à tête cylindrique	M8 x 25	
20	0204627	1	Elbow Grommet Winkeltülle	ojal del ángulo Canon isolant d'angle		
21	0094819	1	T-piece T-Stück	Pieza T T-pièce		
22	0204625	1	Sleeve nut Hülsenmutter	Tuerca de la manga Écrou de douille		

Fuel pipe cpl.
Kraftstoffleitung kpl.
Pipa del combustibile cpl.
Pipe du combustible cpl.

DPU 7060SC

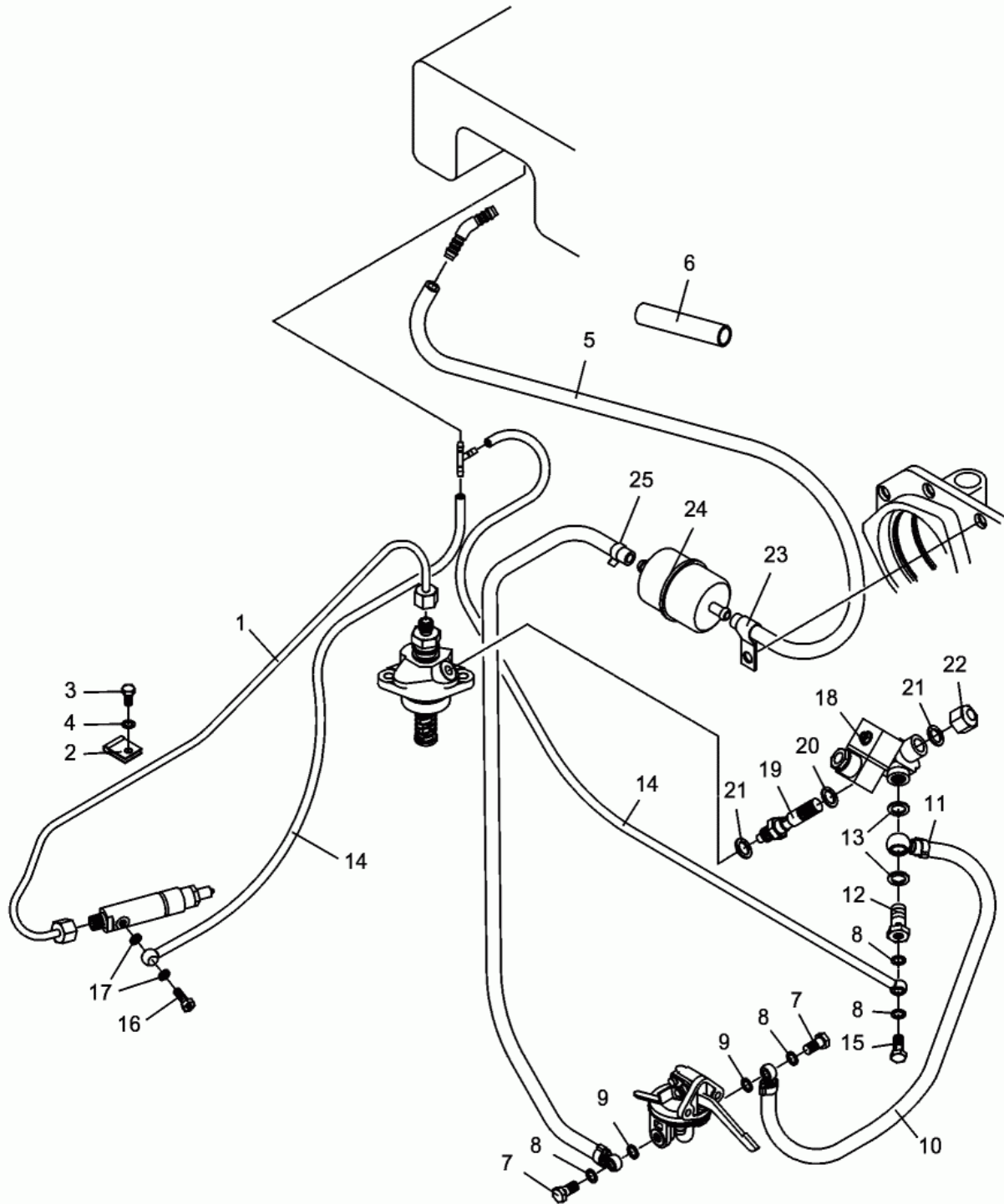

Ref. Pos.	Part No. Artikel Nr.	Qty. St.	Description Beschreibung	Descripción Description	Measurement./Abm.	Norm
					Torque/Drehm.	Sealant Schmierstoff
1	0204496	1	Fuel Pressure Line Kraftstoffdruckleitung	Línea de la Presión de Carburante Ligne de Pression de carburant		
2	0037327	1	Clamp Rohrschelle	Abrazadera Agrafe		
3	0204724	1	Hexagonal head cap screw Sechskantschraube	Tornillo hexagonal Vis à tête hexagonale	M6 x 12	
4	0204696	1	Spring washer Federscheibe	Arandela elástica Rondelle à ressort	A6	
5	0204497	1	Fuel pipe cpl. Kraftstoffleitung kpl.	Pipa del combustible cpl. Pipe du combustible cpl.		
6	0204677	1	Flexible hose Kunststoffschlauch	Manguera Tuyau		
7	0099495	2	Banjo bolt Hohlschraube	Perno hueco Boulon creux à filet femelle		
8	0204742	2	Gasket Dichtring	Anillo de junta Bague détanchéité	A8 x 12 x 1	
9	0104585	2	Gasket Dichtring	Anillo de junta Bague d'étanchéité		
10	0204498	1	Fuel Pipe Kraftstoffleitung	Tubería de Combustible Tuyau à Combustible		
11	0063800	3	Clamp Klemme	Abrazadera Pince		
12	0204626	1	Banjo bolt Hohlschraube	Perno hueco Boulon creux à filet femelle		
13	0204671	2	Gasket Dichtring	Anillo de junta Bague détanchéité	13,5 x 18 x 1,5	
14	0204499	1	Fuel Pipe Kraftstoffleitung	Tubería de Combustible Tuyau à Combustible		
15	0204752	1	Banjo bolt Hohlschraube	Perno hueco Boulon creux à filet femelle	M8 x 1	
16	0044111	1	Banjo bolt Hohlschraube	Perno hueco Boulon creux à filet femelle	A2,5	
17	0204741	2	Gasket Dichtring	Anillo de junta Bague détanchéité	A6 x 10 x 1,5	
18	0204607	1	Solenoid cpl. Magnetventil kpl.	Solenoide cpl. Electrovanne cpl.		
19	0104589	1	Casing adaptor Anschlußstück	Pieza de conexión Pièce de raccordement		
20	0204745	1	Gasket Dichtring	Anillo de junta Bague détanchéité	A12 x 16 x 1,5	
21	0204746	2	Gasket Dichtring	Anillo de junta Bague détanchéité	A12 x 18 x 1,5	
22	0204720	1	Cap nut Hutmutter	Tuerca caperuza Écrou à chapeau	M12	
23	0204764	1	Clamp Rohrschelle	Abrazadera Agrafe		
24	0068211	1	Fuel filter Kraftstofffilter	Filtro de combustible Filtre à carburant		
25	0204765	1	Clamp Schlauchschele	Abrazadera Agrafe		

Muffler cpl.
Auspuff kpl.
Escape cpl.
Échappement cpl.

DPU 7060SC

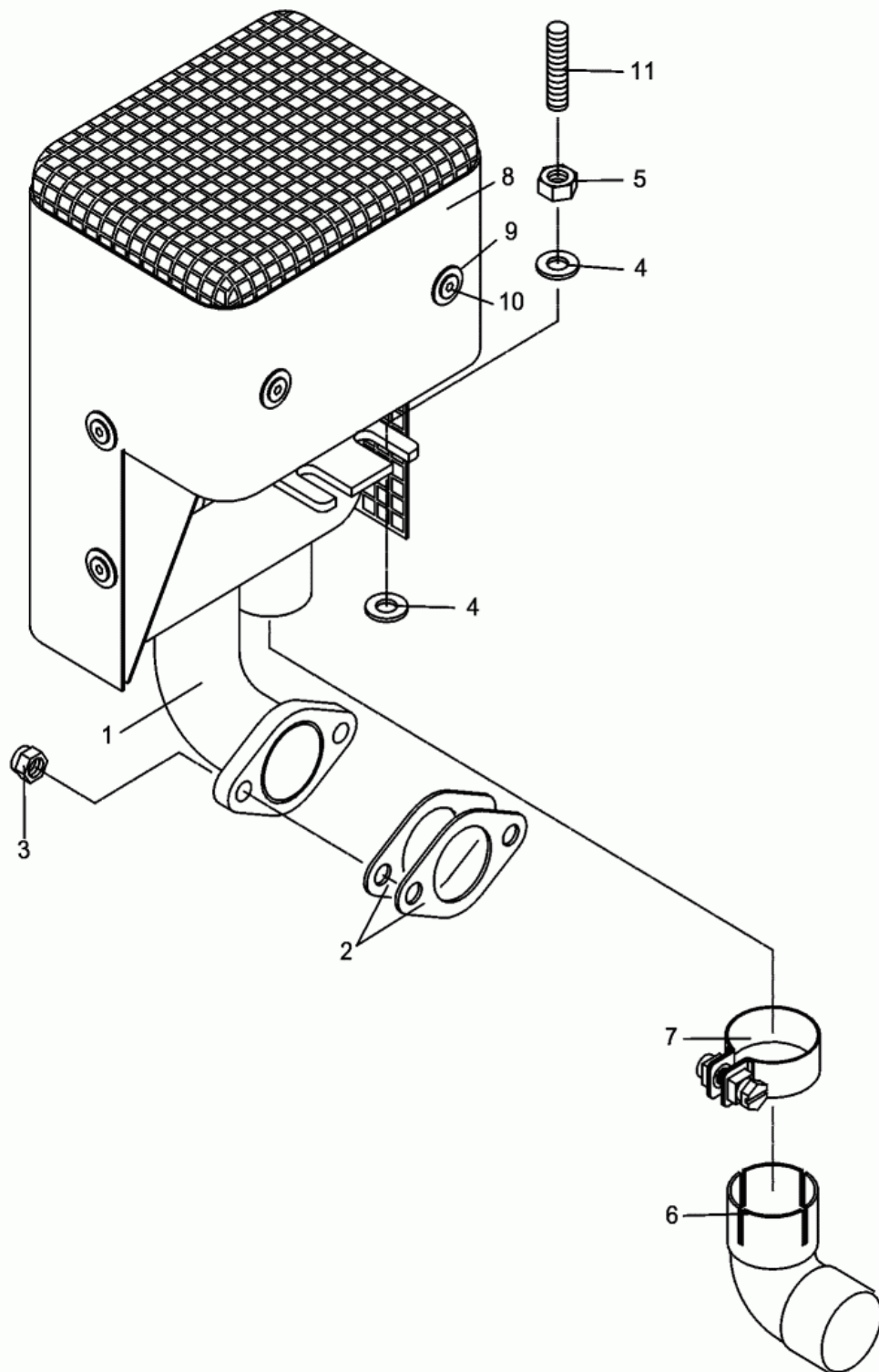

Ref. Pos.	Part No. Artikel Nr.	Qty. St.	Description Beschreibung	Descripción Description	Measurement./Abm.	Norm
					Torque/Drehm.	Sealant Schmierstoff
1	0204500	1	Muffler Schalldämpfer	Silenciador Silencieux		
2	0204501	2	Seal Dichtung	Junta Joint		
3	0204624	2	Locknut Sechskantmutter	Contratuercas Contre-écrou	M10	
4	0204690	6	Washer Scheibe	Arandela Rondelle	10,5	
5	0204731	2	Locknut Sechskantmutter	Contratuercas Contre-écrou	M10	
6	0204502	1	Pipe band Rohrbogen	Tubo corvado Courbure de tube		
7	0204503	1	Clamp Schelle	Abrazadera Collier		
8	0204504	1	Contact safety device Berührungsschutz	Dispositivo de protección Grille de protection		
9	0204690	8	Washer Scheibe	Arandela Rondelle	10,5	
10	0204758	8	Countersunk screw Senkschraube	Tornillo avellanado Vis noyée	M6 x 12	
11	0204706	2	Stud Stiftschraube	Perno prisionero Boulon	M10 x 25	

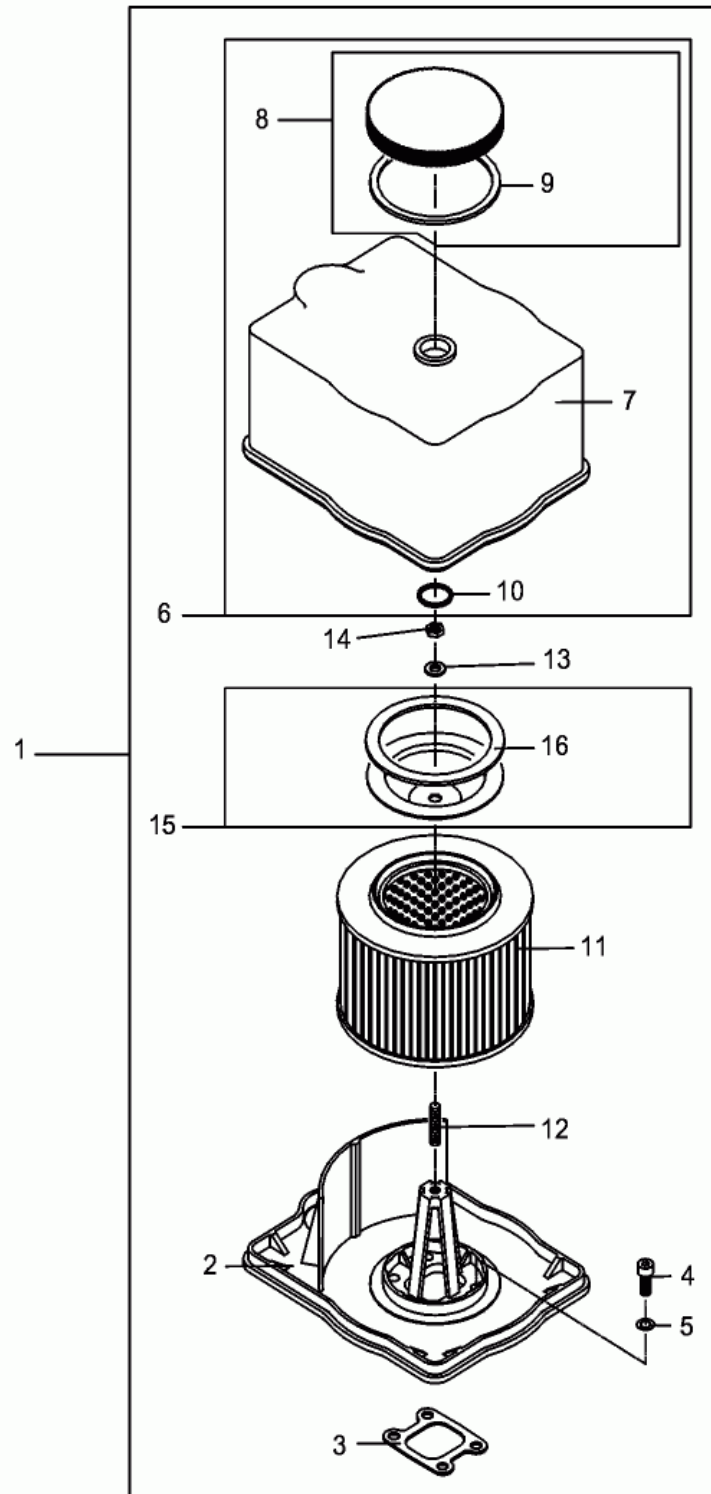

Ref. Pos.	Part No. Artikel Nr.	Qty. St.	Description Beschreibung	Descripción Description	Measurem./Abm.	Norm
					Torque/Drehm.	Sealant Schmierstoff
1	0204782	1	Air Filter-dry extension Trockenluftfilter-Anbau	Filtro de Aire Seco Adicional Filtre à Air Sec Dispositif		
2	0204650	1	Filter connection Luftfilterflansch	Conexión del filtro Raccord de filtre		
3	0204661	1	Seal Dichtung	Junta Joint		
4	0204716	4	Cheese head screw Zylinderschraube	Tornillo cilíndrico Vis à tête cylindrique	M8 x 20	
5	0204697	4	Spring washer Federscheibe	Arandela elástica Rondelle à ressort	A8	
6	0204777	1	Air cleaner cover cpl. Luftfilterhaube kpl.	Tapa-filtro del aire cpl. Couvercle-filtre à air cpl.		
7	0204649	1	Air cleaner cover Luftfilterhaube	Tapa-filtro del aire Couvercle-filtre à air		
8	0204776	1	Screwed cover cpl. Schraubdeckel kpl.	Tapa roscable cpl. Couvercle fileté cpl.		
9	0204670	1	Gasket Dichtring	Anillo de junta Bague détanchéité		
10	0204759	1	Wire Runddraht	Acero Acier		
11	0204505	1	Filter Element Filterpatrone	Cartucho Filtrante Élément de Filtre		
12	0204733	1	Stud Stiftschraube	Perno prisionero Boulon	M8 x 25	
13	0204689	1	Washer Scheibe	Arandela Rondelle	A8,4	
14	0204698	1	Locknut Sechskantmutter	Contratuerca Contre-écrou	B M8	
15	0204787	1	Holder cpl. Halter kpl.	Soporte cpl. Attache cpl.		
16	0204672	1	Gasket Dichtring	Anillo de junta Bague détanchéité		

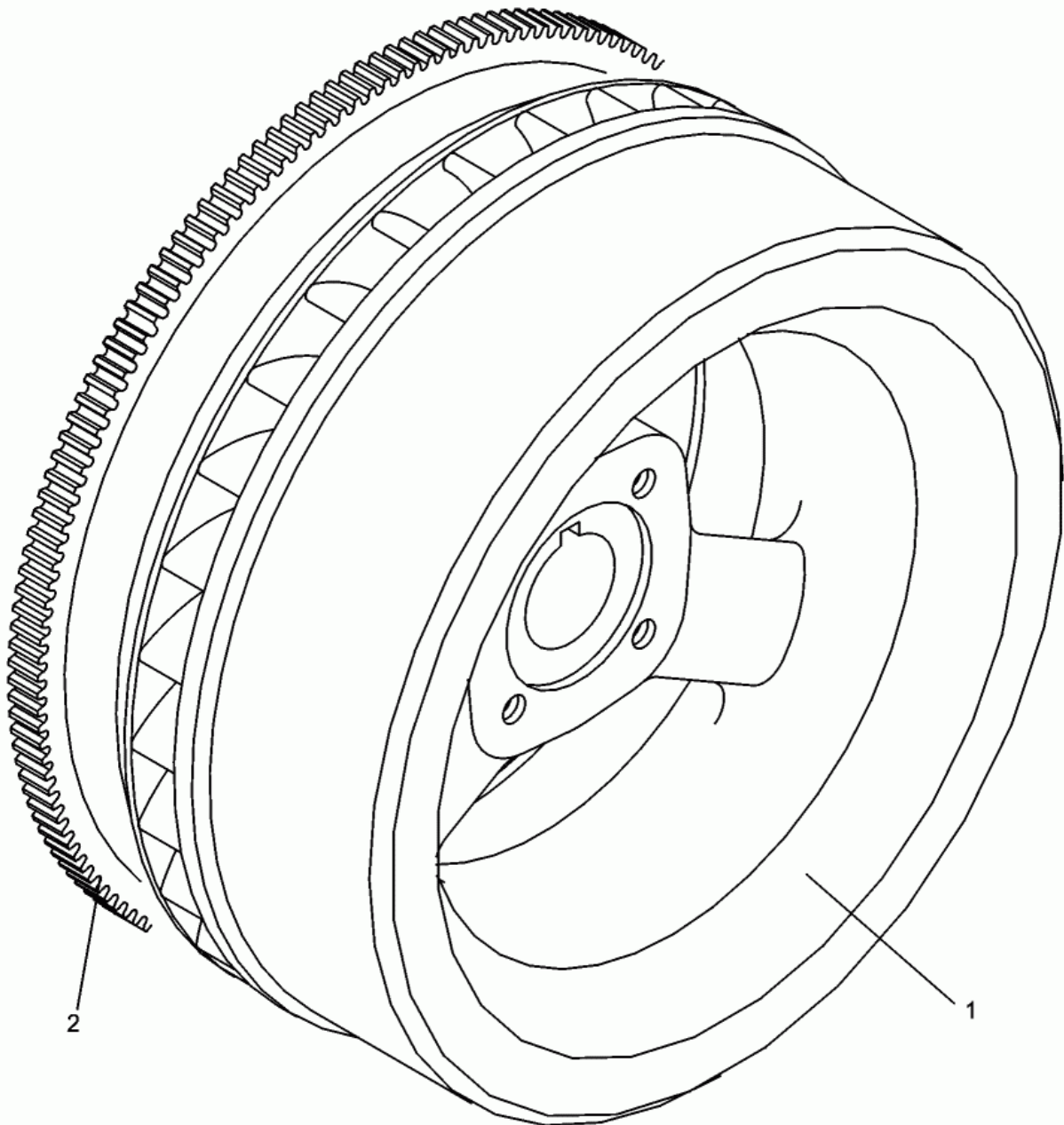

Ref. Pos.	Part No. Artikel Nr.	Qty. St.	Description Beschreibung	Descripción Description	Measurem./Abm.	Norm
					Torque/Drehm.	Sealant Schmierstoff
1	0204656	1	Flywheel Schwungrad	Volante Volant		
2	0105851	1	Gear crown Zahnkranz	Corona dentada Coùroùne		

Starter cpl.
Starter kpl.
Starter cpl.
Starter cpl.

DPU 7060SC

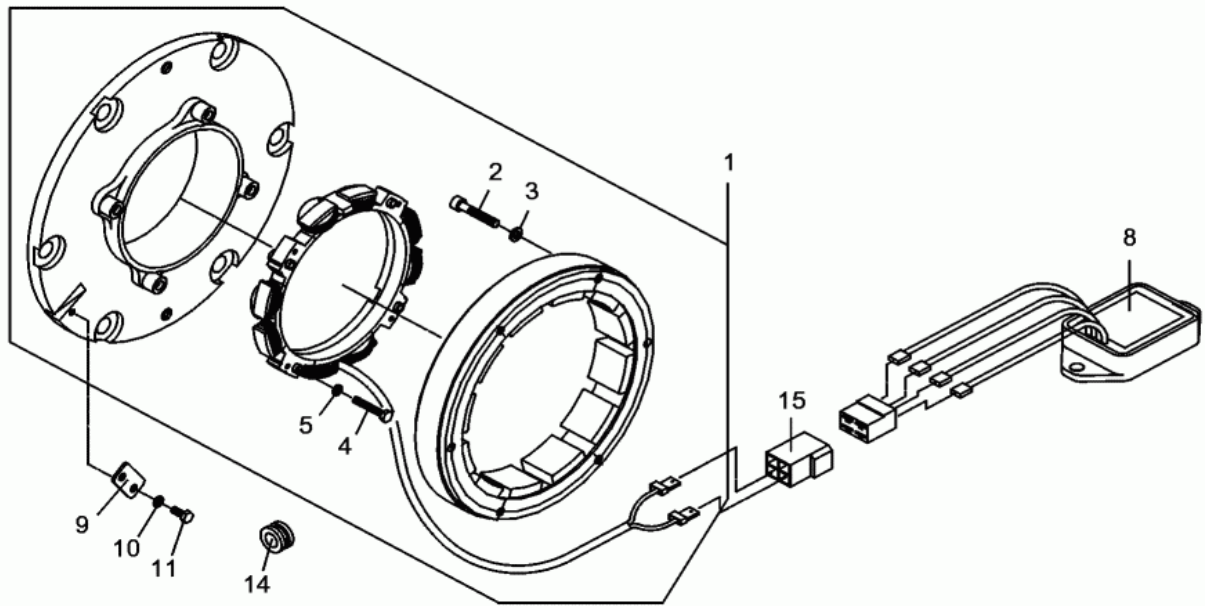

Ref. Pos.	Part No. Artikel Nr.	Qty. St.	Description Beschreibung	Descripción Description	Measurement./Abm.	Norm
					Torque/Drehm.	Sealant Schmierstoff
1	0204506	1	Alternator extension Lichtmaschinenanbau	Alternador adicional Alternateur fixation		
2	0204712	6	Cheese head screw Zylinderschraube	Tornillo cilíndrico Vis à tête cylindrique	M5 x 30	
3	0204755	6	Lock washer Federring	Arandela elástica Rondelle de ressort	5	
4	0204727	4	Hexagonal head cap screw Sechskantschraube	Tornillo hexagonal Vis à tête hexagonale	M4 x 25	
5	0204757	4	Lock washer Federring	Arandela elástica Rondelle de ressort	4	
8	0099490	1	Governor Regler	Regulador Régulateur		
9	0099489	1	Cover tin Halteblech	Cubierta de chapas Plaque de couverture		
10	0204695	1	Lock washer Federring	Arandela elástica Rondelle de ressort	A4	
11	0204723	1	Hexagonal head cap screw Sechskantschraube	Tornillo hexagonal Vis à tête hexagonale	M4 x 10	
14	0204680	1	Cable bushing Kabeltülle	Manguito Passe câble		
15	0111658	1	Connector Anschlußteil	Conector Connexion		

Starter cpl.
Starter kpl.
Starter cpl.
Starter cpl.

DPU 7060SC

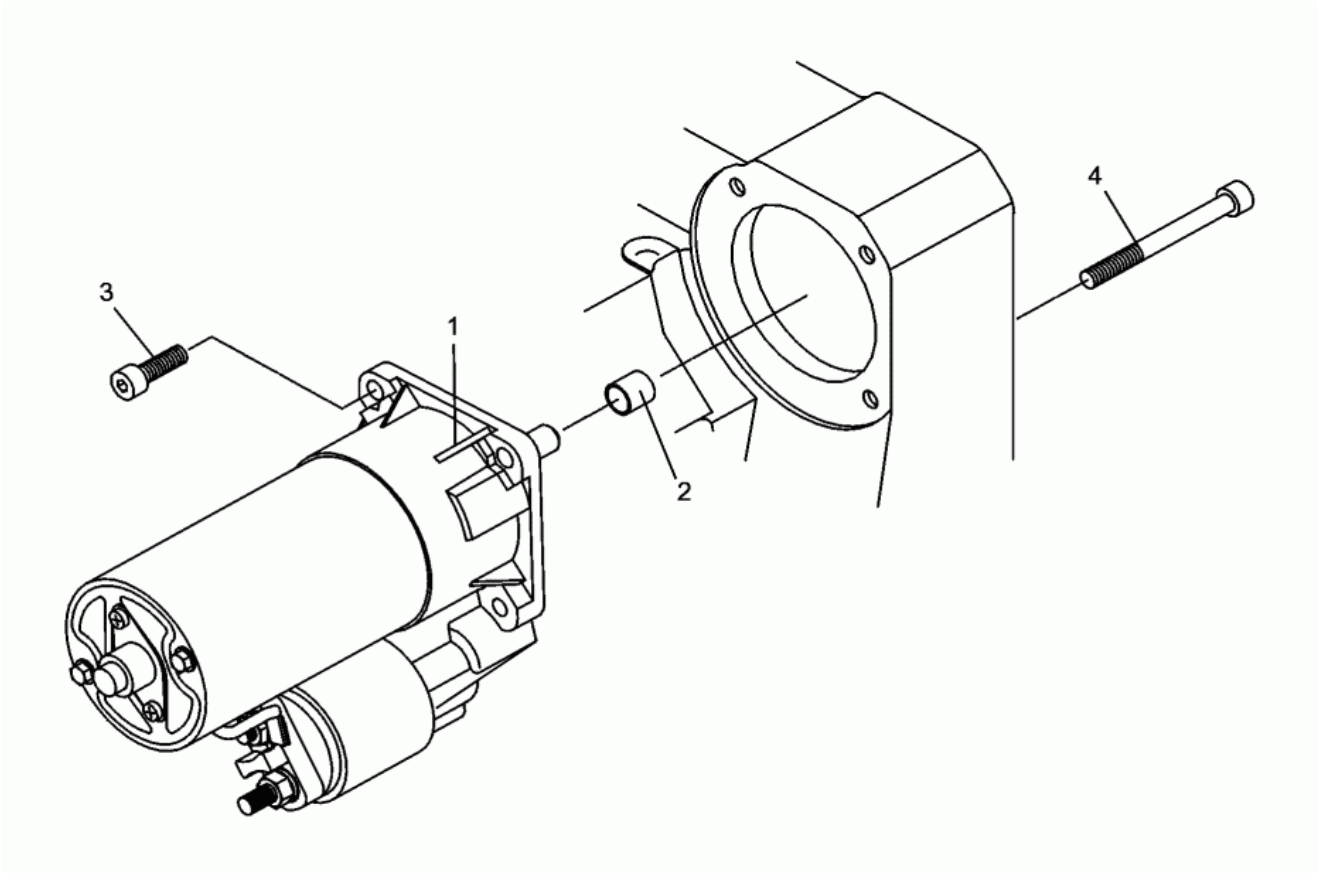

Ref. Pos.	Part No. Artikel Nr.	Qty. St.	Description Beschreibung	Descripción Description	Measurement./Abm.	Norm
					Torque/Drehm.	Sealant Schmierstoff
	0204785	1	Gasket Set Dichtungssatz	Juego de Juntas Jeu de Joints		
1	0206116	1	Starter Anlasser	Starter Starter		
2	0068208	1	Bush Buchse	Buje Boîte		
3	0204717	2	Cheese head screw Zylinderschraube	Tornillo cilíndrico Vis à tête cylindrique	M8 x 25	
4	0204719	1	Cheese head screw Zylinderschraube	Tornillo cilíndrico Vis à tête cylindrique	M8 x 80	



**WACKER
NEUSON**

**Accessories
Zubehör
Accesorios
Accessoires**

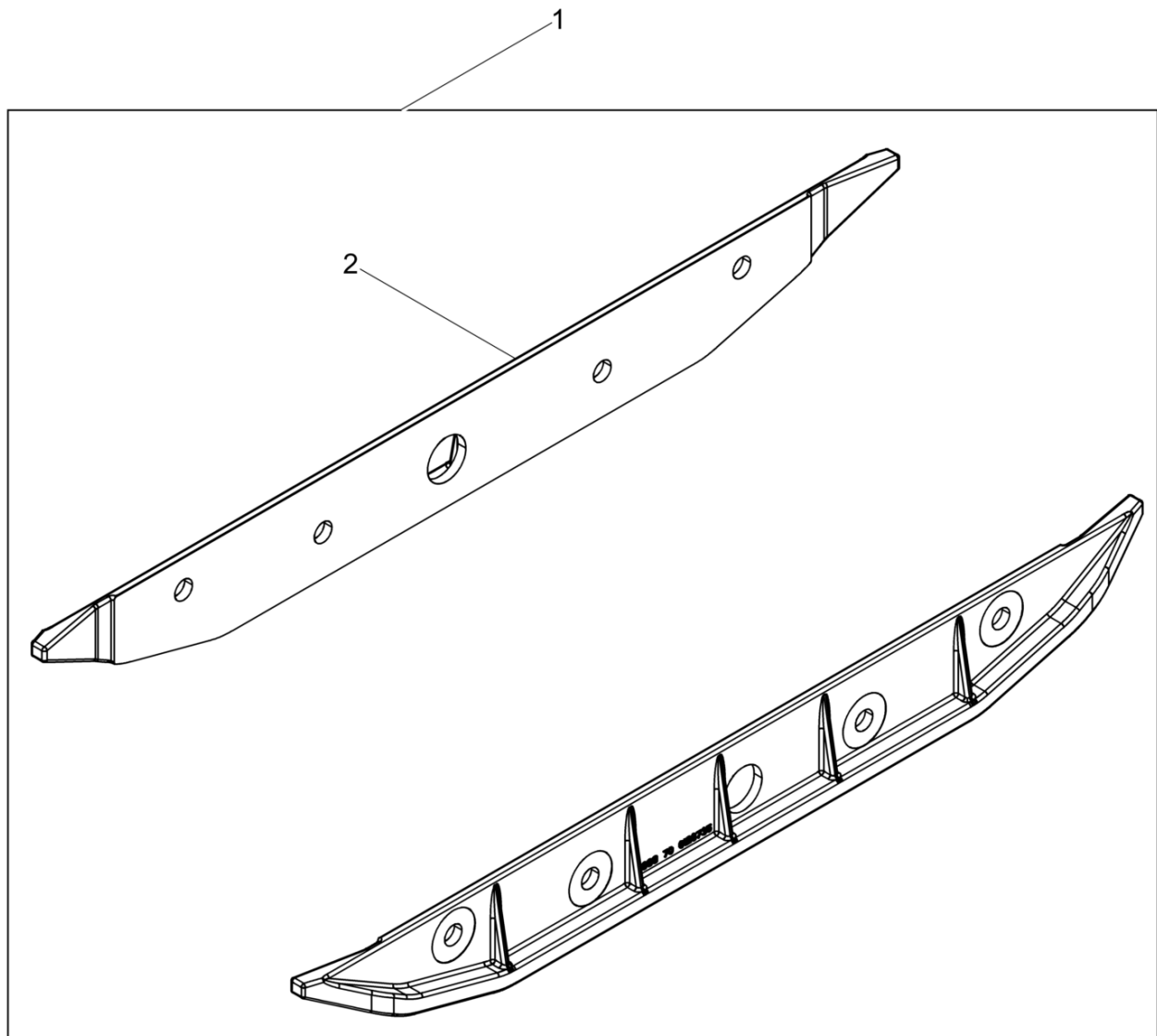

Ref. Pos.	Part No. Artikel Nr.	Qty. St.	Description Beschreibung	Descripción Description	Measurem./Abm.	Norm
					Torque/Drehm.	Sealant Schmierstoff
1	0126289	1	Extension plate kit Anbauplatten-Satz	Juego de placa de extensión Jeu de elargisseur		
2	0125736	2	Extension plate Anbauplatte	Placa de extensión Elargisseur	3 cm	



**WACKER
NEUSON**